

1 Rohrrahmenschlösser und Schließbleche für einflügelige Türen *), auswärts öffnend, **Serie Lambda**, wahlweise nach - DIN EN 179 / DIN EN 1125
Mortise locks and striking plates for single-sash doors *), opening out, **Series Lambda**, optionally in accordance with - DIN EN 179 / DIN EN 1125

für einflügelige Türen *)
for single-sash doors *) **DIN EN 179 / DIN EN 1125**

			SCHLOSS-SETS LOCK SETS (WILKA)					
Panik- Funktion Panic function	Bezeichnung Designation	DIN	Z 996170	Z 996171	Z 996172	Z 996173	Z 996174	Z 996175
			↓ enthalten ↓ ↓ contain ↓					
B	Rohrrahmenschloss ohne Wechsel Mortise lock without lock in which latch and bolt are operable with key from outside	L	Z 912974				Z 912974	
B	Rohrrahmenschloss ohne Wechsel Mortise lock without lock in which latch and bolt are operable with key from outside	R		Z 912975				Z 912975
D	Rohrrahmenschloss ohne Wechsel Mortise lock without lock in which latch and bolt are operable with key from outside	L			Z 912976			
D	Rohrrahmenschloss ohne Wechsel Mortise lock without lock in which latch and bolt are operable with key from outside	R				Z 912977		
E	Rohrrahmenschloss mit Wechsel Mortise lock with lock in which latch and bolt are operable with key from outside	L / R						
	Schließblech Striking plate	L / R	Z 912972	Z 912972	Z 912972	Z 912972		
	E-Schließblech Electric striking plate	L / R					Z 914987	Z 914987
	KS-Fallenführung flach Shaped piece latch guiding flat	L / R	Z 996098	Z 996098	Z 996098	Z 996098		
	KS-Fallenführung mit Einlaufschräge Shaped piece latch guiding with bevel	L / R					Z 996099	Z 996099

Panik- Funktion Panic function	Bezeichnung Designation	DIN	Z 996176	Z 996177	Z 996178	Z 996179		
			↓ enthalten ↓ ↓ contain ↓					
B	Rohrrahmenschloss ohne Wechsel Mortise lock without lock in which latch and bolt are operable with key from outside	L						
B	Rohrrahmenschloss ohne Wechsel Mortise lock without lock in which latch and bolt are operable with key from outside	R						
D	Rohrrahmenschloss ohne Wechsel Mortise lock without lock in which latch and bolt are operable with key from outside	L	Z 912976					
D	Rohrrahmenschloss ohne Wechsel Mortise lock without lock in which latch and bolt are operable with key from outside	R		Z 912977				
E	Rohrrahmenschloss mit Wechsel Mortise lock with lock in which latch and bolt are operable with key from outside	L / R			Z 912978	Z 912978		
	Schließblech Striking plate	L / R			Z 912972			
	E-Schließblech Electric striking plate	L / R	Z 914987	Z 914987		Z 914987		
	KS-Fallenführung flach Shaped piece latch guiding flat	L / R			Z 996098			
	KS-Fallenführung mit Einlaufschräge Shaped piece latch guiding with bevel	L / R	Z 996099	Z 996099		Z 996099		

Hinweis:

Bitte separat bestellen:
Befestigungssatz für Schloss-Sets und Beschläge
1 x Z 994684 für einflügelige Türen und DIN EN 179
1 x Z 994685 für einflügelige Türen und DIN EN 1125

Note:

Please order separately:
Fixing set for lock sets and fittings
1 x Z 994 686 for double-sash doors and DIN EN 179
1 x Z 994 687 for double-sash doors and DIN EN 1125

*) wahlweise für zweiflügelige Türen als Notausgangs- / Panikverschluss nur im Gehflügel (**Teilpanik**).

Schlösser und Zubehör für Standflügel bitte separat bestellen!

*) optionally as emergency exit / panic lock for the active sash only (partial panic function) for double-sash doors Please order locks and accessories for inactive sashes separately!

E-Öffner wahlweise siehe Zubehör Seite 52
Zubehör wahlweise siehe Zubehör Seite 52
Beschläge wahlweise siehe Zubehör Seite 54

Optional electric opener, see Accessories page 52
Optional accessories, see Accessories page 52
Optional fittings, see Accessories page 54

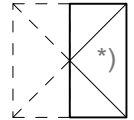
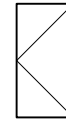

Rohrrahmenschlösser und Schließbleche für einflügelige Türen *), auswärts öffnend, **Serie Lambda**, wahlweise nach - DIN EN 179 / DIN EN 1125

Mortise locks and striking plates for single-sash doors *), opening out, **Series Lambda**, optionally in accordance with - DIN EN 179 / DIN EN 1125

1

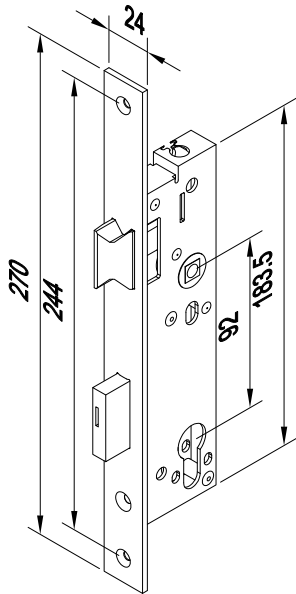

Z 912974

Panikfunktion B

Rohrrahmen-Panikschloss, DIN L, mit Edelstahl-Stulp, ohne Wechsel, Dornmaß 35 mm, geteilte Drückernuß für 9 mm Vierkant, vorbereitet für Profilzylinder

Panic function B

Panic mortise lock, DIN L, with stainless steel face plate, without lock in which latch and bolt are operable with key from outside, 35 mm backset, divided spindle hole for 9 mm square, designated for profile cylinder

Z 912975

Panikfunktion B

Rohrrahmen-Panikschloss, wie Z 912974, jedoch DIN R

Panic function B

Panic mortise lock, identical with Z 912974, but DIN R

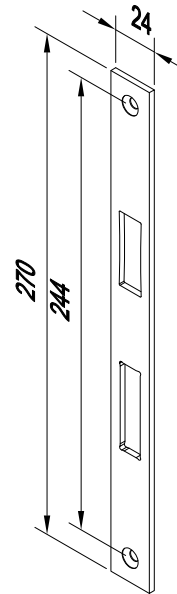

Z 912972

Schließblech-Edelstahl, DIN L und DIN R verwendbar, 270 x 24 x 3 mm

Striking plate, stainless steel, suitable for DIN L and DIN R, 270 x 24 x 3 mm

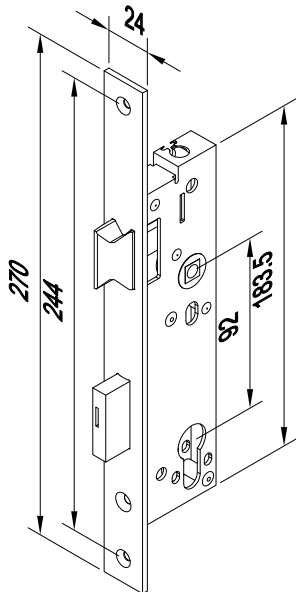

Z 912976

Panikfunktion D

Rohrrahmen-Panikschloss, DIN L, mit Edelstahl-Stulp, ohne Wechsel, Dornmaß 35 mm, geteilte Drückernuß für 9 mm Vierkant, vorbereitet für Profilzylinder

Panic function D

Panic mortise lock, DIN L, with stainless steel face plate, without lock in which latch and bolt are operable with key from outside, 35 mm backset, divided spindle hole for 9 mm square, designated for profile cylinder

Z 912977

Panikfunktion D

Rohrrahmen-Panikschloss, wie Z 912976, jedoch DIN R

Panic function D

Panic mortise lock, identical with Z 912976, but DIN R

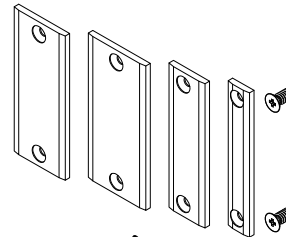

Z 966098

KS-Fallenführungen flach

Shaped piece latch guiding flat

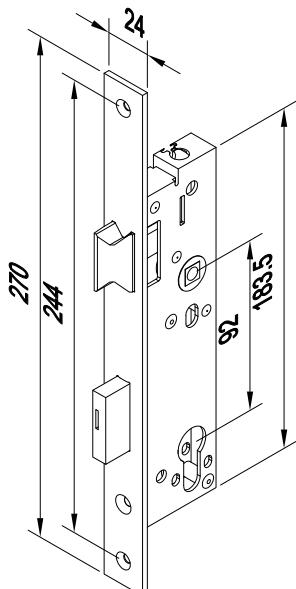

Z 912978

Panikfunktion E

Rohrrahmen-Panikschloss, DIN L und DIN R verwendbar, mit Edelstahl-Stulp, mit Wechsel, Dornmaß 35 mm, Drückernuß für 9 mm Vierkant, vorbereitet für Profilzylinder

Panic function E

Panic mortise lock, suitable for DIN L and DIN R, with stainless steel face plate, with lock in which latch and bolt are operable with key from outside, 35 mm backset, spindle hole for 9 mm square, designated for profile cylinder

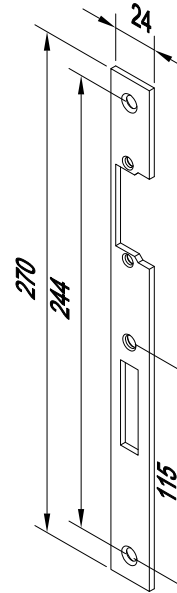

Z 914987

Schließblech-Edelstahl, für E-Öffner, DIN L/R, 270 x 24 x 3 mm

Striking plate, stainless steel, for electric opener, DIN L/R, 270 x 24 x 3 mm

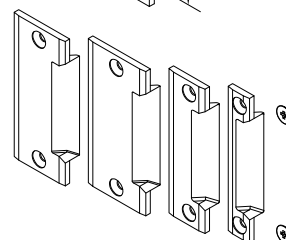

Z 996099

KS-Fallenführung mit Einlaufschräge

Shaped piece latch guiding with bevel

*) wahlweise für zweiflügelige Türen als Notausgangs- / Panikverschluss nur im Gehflügel (**Teilpanik**). Schlösser und Zubehör für Standflügel bitte separat bestellen! Siehe Zubehör

*) optionally as emergency exit / anti-panic lock for the active sash only (partial anti-panic function) for double-sash doors Please order locks and accessories for inactive sashes separately! See Accessories

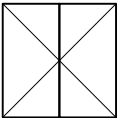

3 Rohrrahmen- und Treibriegelschlösser, für zweiflügelige Türen, auswärts öffnend, **Serie Lambda**,
wahlweise nach - DIN EN 179 / DIN EN 1125
Mortise and espagnolette locks, for double-sash doors, opening out, **Series Lambda**,
optionally in accordance with - DIN EN 179 / DIN EN 1125

für zweiflügelige Türen
for double-sash doors **DIN EN 179 / DIN EN 1125**

			SCHLOSS-SETS LOCK SETS (WILKA)				
Panik- Funktion Panic function	Bezeichnung Designation	DIN	Z 996180	Z 996181	Z 996182	Z 996183	Z 996184
			enthalten contain				
B	Rohrrahmenschluss ohne Wechsel Mortise lock without lock in which latch and bolt are operable with key from outside	L	Z 912980				
B	Rohrrahmenschluss ohne Wechsel Mortise lock without lock in which latch and bolt are operable with key from outside	R		Z 912981			
D	Rohrrahmenschluss ohne Wechsel Mortise lock without lock in which latch and bolt are operable with key from outside	L			Z 912982		
D	Rohrrahmenschluss ohne Wechsel Mortise lock without lock in which latch and bolt are operable with key from outside	R				Z 912983	
E	Rohrrahmenschluss mit Wechsel Mortise lock with lock in which latch and bolt are operable with key from outside	L / R					Z 912984
	Panik-Treibriegelschloss M 5 Panic espagnolette lock M 5	L / R	Z 912987				
	Rohr oben, 1500 mm, M5 Sleeve above, 1500 mm, M5	L / R	Z 913502				
	Gleitstopfen Sliding plug	L / R	Z 913684				
	Treibstange unten, 950 mm, M5 Operating rod down, 950 mm, M5	L / R	Z 913504				
	Schaltverschluss Control lock	L / R	Z 912990				
	Schließblech Blind strike	L / R	Z 912992				
	Unterlegplatte 2 mm, Schaltverschluss Packing plate 2 mm, control lock	L / R	Z 914915				
	KS-Fallenführung flach Shaped piece latch guiding flat	L / R	2 x Z 996098				

Hinweis:

Bitte separat bestellen:
Befestigungssatz für Schloss-Sets und Beschläge
1 x Z 994686 für zweiflügelige Türen und DIN EN 179
1 x Z 994687 für zweiflügelige Türen und DIN EN 1125

Zubehör wahlweise siehe Zubehör Seite 52
Beschläge wahlweise siehe Zubehör Seite 54

Note:

Please order separately:
Fixing set for lock sets and fittings
1 x Z 994686 for double-sash doors and DIN EN 179
1 x Z 994687 for double-sash doors and DIN EN 1125

Optional accessories, see Accessories page 52
Optional fittings, see Accessories page 54

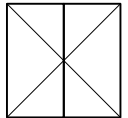

Rohrrahmen- und Treibriegelschlösser, für zweiflügelige Türen, auswärts öffnend, **Serie Lambda**,
wahlweise nach - DIN EN 179 / DIN EN 1125

Mortise and espagnolette locks, for double-sash doors, opening out, **Series Lambda**,
optionally in accordance with - DIN EN 179 / DIN EN 1125

3

Gehflügel Active sash

Z 912980

Panikfunktion B

Rohrrahmen-Panikschloss, DIN L, mit Edelstahl-Stulp, ohne Wechsel, Dornmaß 35 mm, geteilte Drückernuß für 9 mm Vierkant, vorgerichtet für Profilzylinder

Panic function B

Panic mortise lock, DIN L, with stainless steel face plate, without lock in which latch and bolt are operable with key from outside, 35 mm backset, divided spindle hole for 9 mm square, designated for profile cylinder

Z 912981

Panikfunktion B

Rohrrahmen-Panikschloss, wie Z 912980, jedoch DIN R

Panic function B

Panic mortise lock, identical with Z 912980, but DIN R

Z 912982

Panikfunktion D

Rohrrahmen-Panikschloss, DIN L, mit Edelstahl-Stulp, ohne Wechsel, Dornmaß 35 mm, geteilte Drückernuß für 9 mm Vierkant, vorgerichtet für Profilzylinder

Panic function D

Panic mortise lock, DIN L, with stainless steel face plate, without lock in which latch and bolt are operable with key from outside, 35 mm backset, divided spindle hole for 9 mm square, designated for profile cylinder

Z 912983

Panikfunktion D

Rohrrahmen-Panikschloss, wie Z 912976, jedoch DIN R

Panic function D

Panic mortise lock, identical with Z 912982, but DIN R

Z 912984

Panikfunktion E

Rohrrahmen-Panikschloss, DIN L und DIN R verwendbar, mit Edelstahl-Stulp, mit Wechsel, Dornmaß 35 mm, Drückernuß für 9 mm Vierkant, vorgerichtet für Profilzylinder

Panic function E

Panic mortise lock, suitable for DIN L and DIN R, with stainless steel face plate, with lock in which latch and bolt are operable with key from outside, 35 mm backset, spindle hole for 9 mm square, designated for profile cylinder

**Verpackungseinheiten der Schloss-Sets
und Befestigungssätze siehe Seite 15**
See page 15 for packing units
for the lock sets and fixing sets

Standflügel Inactive sash

Z 912992

Schliesblech-Edelstahl für Treibriegel- und Schaltschloss

Striking plate, stainless steel, for espagnolette lock and control latch

Z 912990

Schaltschloss mit Edelstahl-Stulp

Control latch with stainless steel face plate

Z 914915

Unterlegplatte 2 mm, Schaltschloss

Packing plate 2 mm, control lock

Z 913502

Treibriegelstange verzinkt, Rohr mit Gleitstopfen (Z 913684) für Verriegelung nach oben, Gewinde M5, 10 x 1500 mm, für Flügelhöhe < 2500 mm.

Espagnolette bolt, galvanized, tube with sliding plug (Z 913684) for upwards locking, M5 thread, 10x1500mm, for sash height < 2500 mm

Z 912987

Panik-Treibriegelschloss mit Edelstahl-Stulp, Dornmaß 35 mm, Anschlussgewinde M5, für Betätigungsstange nach DIN EN 179 / 1125

Anti-panic espagnolette lock, with stainless steel face plate, 55 mm backset, M5 connecting thread, for push bar in accordance with DIN EN 179 / 1125

Z 913504

Treibriegelstange verzinkt, massiv, für Verriegelung nach unten, Gewinde M5, 10 x 950 mm, für Drücker- / Betätigungsstangenhöhe 1050mm

Operating rod, galvanized, solid, for downwards locking, 10 x 950 mm, for handle / push bar heights of 1050 mm

Z 996098

KS-Fallenführungen flach
Shaped piece latch guiding flat

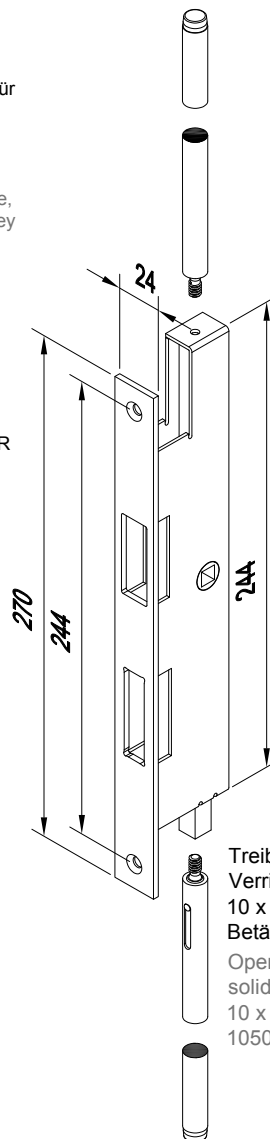
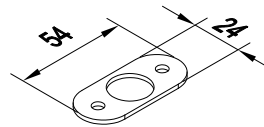
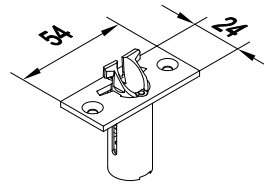
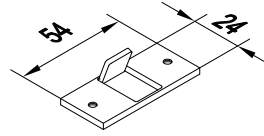
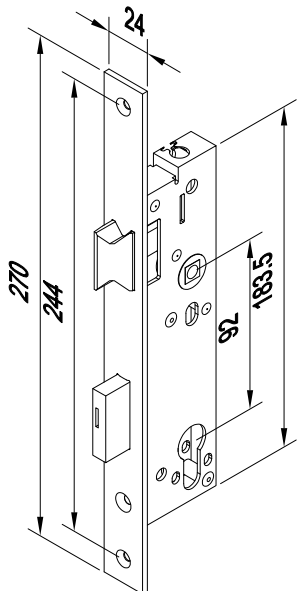
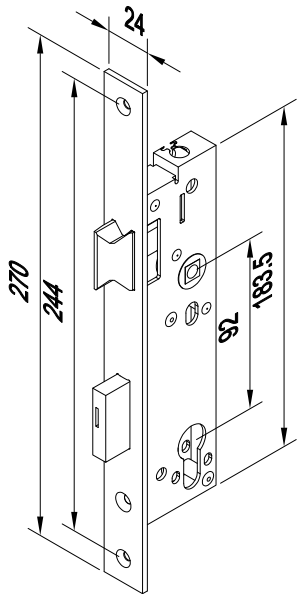
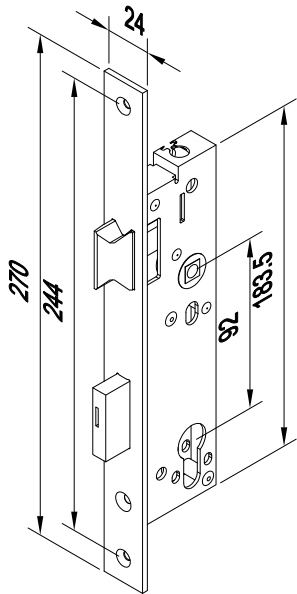

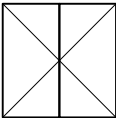

3 Rohrrahmen- und Treibriegelschlösser, für zweiflügelige Türen, auswärts öffnend,
Serie Lambda, (Stulpprofil) wahlweise nach - DIN EN 179 / DIN EN 1125
 Mortise and espagnolette locks, for double-sash doors, opening out,
Series Lambda, (Secondary sash profile) optionally in accordance with - DIN EN 179 / DIN EN 1125

für zweiflügelige Türen
 for double-sash doors

DIN EN 179 / DIN EN 1125

			SCHLOSS-SETS LOCK SETS (WILKA)				
Panik- Funktion Panic function	Bezeichnung Designation	DIN	Z 996185	Z 996186	Z 996187	Z 996188	Z 996189
			enthalten contain				
B	Rohrrahmenschloss ohne Wechsel Mortise lock without lock in which latch and bolt are operable with key from outside	L	Z 912980				
B	Rohrrahmenschloss ohne Wechsel Mortise lock without lock in which latch and bolt are operable with key from outside	R		Z 912981			
D	Rohrrahmenschloss ohne Wechsel Mortise lock without lock in which latch and bolt are operable with key from outside	L			Z 912982		
D	Rohrrahmenschloss ohne Wechsel Mortise lock without lock in which latch and bolt are operable with key from outside	R				Z 912983	
E	Rohrrahmenschloss mit Wechsel Mortise lock with lock in which latch and bolt are operable with key from outside	L / R					Z 912984
	Panik-Treibriegelschloss M 5; D 60 Panic espagnolette lock M 5; D 60	L / R	Z 912989				
	Rohr oben, 1500 mm, M5 Sleeve above, 1500 mm, M5	L / R	Z 913502				
	Gleitstopfen Sliding plug	L / R	Z 913684				
	Treibstange unten, 950 mm, M5 Operating rod down, 950 mm, M5	L / R	Z 913504				
	Schaltenschloss Control lock	L / R	Z 912990				
	Schließblech Blind strike	L / R	Z 912992				
	Unterlegplatte 2 mm, Schaltenschloss Packing plate 2 mm, control lock	L / R	Z 914915				
	KS-Fallenführung flach Shaped piece latch guiding flat	L / R	2 x Z 996098				

Hinweis:

Bitte separat bestellen:
 Befestigungssatz für Schloss-Sets und Beschläge
 1 x Z 994686 für zweiflügelige Türen und DIN EN 179
 1 x Z 994687 für zweiflügelige Türen und DIN EN 1125

Zubehör wahlweise siehe Zubehör Seite 52
 Beschläge wahlweise siehe Zubehör Seite 54

Note:

Please order separately:
 Fixing set for lock sets and fittings
 1 x Z 994686 for double-sash doors and DIN EN 179
 1 x Z 994687 for double-sash doors and DIN EN 1125

Optional accessories, see Accessories page 52
 Optional fittings, see Accessories page 54

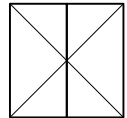

Rohrrahmen- und Treibriegelschlösser, für zweiflügelige Türen, auswärts öffnend,
Serie Lambda, (Stulprofil) wahlweise nach - DIN EN 179 / DIN EN 1125

Mortise and espagnolette locks, for double-sash doors, opening out,
Series Lambda, (Secondary sash profile) optionally in accordance with - DIN EN 179 / DIN EN 1125

Gehflügel Active sash

Z 912980

Panikfunktion B

Rohrrahmen-Panikschloss, DIN L, mit Edelstahl-Stulp, ohne Wechsel, Dornmaß 35 mm, geteilte Drückernuß für 9 mm Vierkant, vorgerichtet für Profilzylinder

Panic function B

Panic mortise lock, DIN L, with stainless steel face plate, without lock in which latch and bolt are operable with key from outside, 35 mm backset, divided spindle hole for 9 mm square, designated for profile cylinder

Z 912981

Panikfunktion B

Rohrrahmen-Panikschloss, wie Z 912980, jedoch DIN R

Panic function B

Panic mortise lock, identical with Z 912980, but DIN R

Z 912982

Panikfunktion D

Rohrrahmen-Panikschloss, DIN L, mit Edelstahl-Stulp, ohne Wechsel, Dornmaß 35 mm, geteilte Drückernuß für 9 mm Vierkant, vorgerichtet für Profilzylinder

Panic function D

Panic mortise lock, DIN L, with stainless steel face plate, without lock in which latch and bolt are operable with key from outside, 35 mm backset, divided spindle hole for 9 mm square, designated for profile cylinder

Z 912983

Panikfunktion D

Rohrrahmen-Panikschloss, wie Z 912976, jedoch DIN R

Panic function D

Panic mortise lock, identical with Z 912982, but DIN R

Z 912984

Panikfunktion E

Rohrrahmen-Panikschloss, DIN L und DIN R verwendbar, mit Edelstahl-Stulp, mit Wechsel, Dornmaß 35 mm, Drückernuß für 9 mm Vierkant, vorgerichtet für Profilzylinder

Panic function E

Panic mortise lock, suitable for DIN L and DIN R, with stainless steel face plate, with lock in which latch and bolt are operable with key from outside, 35 mm backset, spindle hole for 9 mm square, designated for profile cylinder

Verpackungseinheiten der Schloss-Sets und Befestigungssätze siehe Seite 17

See page 17 for packing units for the lock sets and fixing sets

Standflügel Inactive sash

Z 912992

Schliesblech-Edelstahl für Treibriegel- und Schaltschloss

Striking plate, stainless steel, for espagnolette lock and control latch

Z 912990

Schaltschloss mit Edelstahl-Stulp

Control latch with stainless steel face plate

Z 914915

Unterlegplatte 2 mm, Schaltschloss

Packing plate 2 mm, control lock

Z 913502

Treibriegelstange verzinkt, Rohr mit Gleitstopfen (Z 913684) für Verriegelung nach oben, Gewinde M5, 10 x 1500 mm, für Flügelhöhe < 2500 mm.

Espagnolette bolt, galvanized, tube with sliding plug (Z 913684) for upwards locking, M5 thread, 10x1500mm, for sash height < 2500 mm

Z 912989

Panik-Treibriegelschloss mit Edelstahl-Stulp, Dornmaß 60mm, Anschlussgewinde M5, für Betätigungsstange nach DIN EN 179 / 1125

Panic espagnolette lock, with stainless steel face plate, 60 mm backset, M5 connecting thread, for push bar in accordance with DIN EN 179 / 1125

Z 913504

Treibriegelstange verzinkt, massiv, für Verriegelung nach unten, Gewinde M5, 10 x 950 mm, für Drücker- / Betätigungsstangenhöhe 1050mm

Operating rod, galvanized, solid, for downwards locking, 10 x 950 mm, for handle / push bar heights of 1050 mm

Z 996098

KS-Fallenführungen flach
Shaped piece latch guiding flat

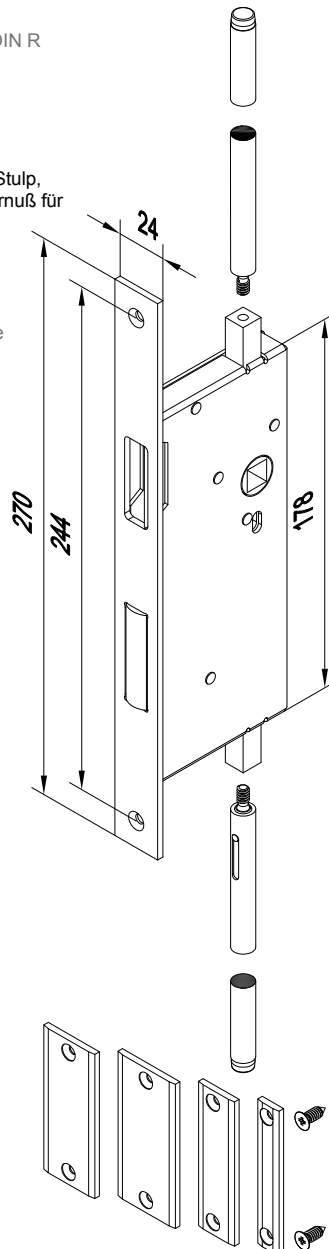
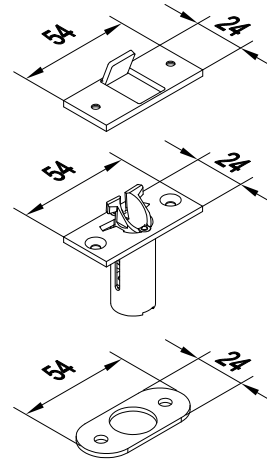
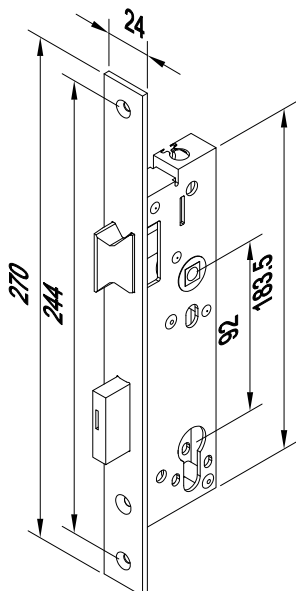
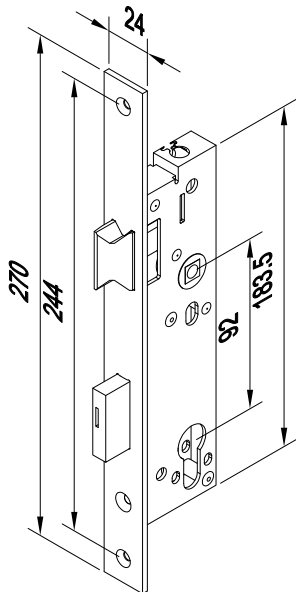
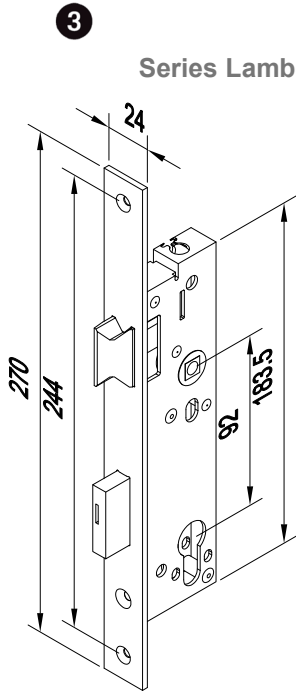

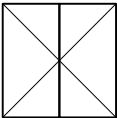

5

Rohrrahmen- und Treibriegelschlösser für E-Öffner, mit Umlenkschloss auf 1500 mm, für zweiflügelige Türen *), auswärts öffnend, **Serie Lambda**, nach - DIN EN 179
Mortise and espagnolette locks for electric openers, with door selector at 1500 mm, for double-sash doors *), opening out, **Series Lambda**, in accordance with - DIN EN 179

für zweiflügelige Türen
for double-sash doors

DIN EN 179

			SCHLOSS-SETS LOCK SETS (WILKA)				
Panik- Funktion Panic function	Bezeichnung Designation	DIN	Z 996190	Z 996191	Z 996192	Z 996193	Z 996194
			enthalten contain				
B	Rohrrahmenschloss ohne Wechsel Mortise lock without lock in which latch and bolt are operable with key from outside	L	Z 912980				
B	Rohrrahmenschloss ohne Wechsel Mortise lock without lock in which latch and bolt are operable with key from outside	R		Z 912981			
D	Rohrrahmenschloss ohne Wechsel Mortise lock without lock in which latch and bolt are operable with key from outside	L			Z 912982		
D	Rohrrahmenschloss ohne Wechsel Mortise lock without lock in which latch and bolt are operable with key from outside	R				Z 912983	
E	Rohrrahmenschloss mit Wechsel Mortise lock with lock in which latch and bolt are operable with key from outside	L / R					Z 912984
	Umlenkschloss Door selector	L / R	Z 914016				
	Rohr oben, 1500 mm, M5 Sleeve above, 1500 mm, M5	L / R	Z 913502				
	Gleitstopfen Sliding plug	L / R	Z 913684				
	Treibstange unten, 950 mm, M5 Operating rod down, 950 mm, M5	L / R	Z 913504				
	Schaltenschloss Control lock	L / R	Z 912990				
	Schließblech Blind strike	L / R	Z 912992				
	Unterlegplatte 2 mm, Schaltenschloss Packing plate 2 mm, control lock	L / R	Z 914915				
	KS-Fallenführung flach Shaped piece latch guiding flat	L / R	Z 996098				
	KS-Fallenführung mit Einlaufschräge Shaped piece latch guiding with bevel	L / R	Z 996155				

*) Der Gehflügel gibt die DIN-Richtung vor! *) The DIN direction is determined by the active sash!

019001900

Hinweis: Bitte separat bestellen:

Panik-Treibriegelschloss für Gehflg. DIN L Z 914916 / Z 914918

Panik-Treibriegelschloss für Gehflg. DIN R Z 914917 / Z 914919

Befestigungssatz für Schloss-Sets und Beschläge

1 x Z 994686 für zweiflügelige Türen und DIN EN 179. Zubehör wahlweise siehe Zubehör Seite 52. Beschläge wahlweise siehe Zubehör Seite 54

Note: Please order separately:

Panic espagnolette lock for active sash DIN L Z 912996 / Z 914088

Panic espagnolette lock for active sash DIN R Z 912997 / Z 914089

Fixing set for lock sets and fittings 1 x Z 994686 for double-sash doors and DIN EN 179 Optional accessories, see Accessories page 52. Optional fittings, see Accessories page 54

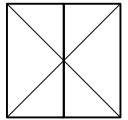

Rohrrahmen- und Treibriegelschlösser für E-Öffner, mit Umlenkschloss auf 1500 mm, für zweiflügelige Türen *), auswärts öffnend, **Serie Lambda**, nach - DIN EN 179
Mortise and espagnolette locks for electric openers, with door selector at 1500 mm, for double-sash doors *), opening out, **Series Lambda**, in accordance with - DIN EN 179

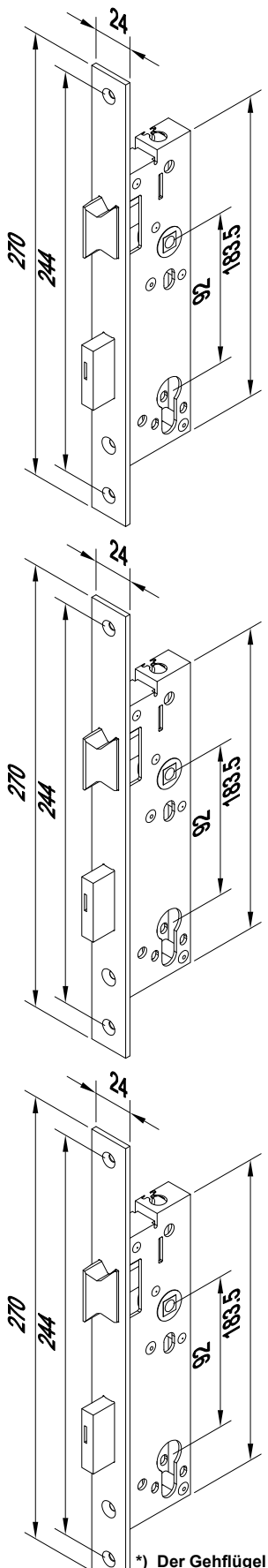

Gehflügel
Active sash

Standflügel
Inactive sash

Z 912980

Panikfunktion B

Rohrrahmen-Panikschloss, DIN L, mit Edelstahl-Stulp, ohne Wechsel, Dornmaß 35 mm, geteilte Drückernuß für 9 mm Vierkant, vorgerichtet für Profilzylinder

Panic function B

Panic mortise lock, DIN L, with stainless steel face plate, without lock in which latch and bolt are operable with key from outside, 35 mm backset, divided spindle hole for 9 mm square, designated for profile cylinder

Z 912981

Panikfunktion B

Rohrrahmen-Panikschloss, wie Z 912980, jedoch DIN R

Panic function B

Panic mortise lock, identical with Z 912980, but DIN R

Z 912982

Panikfunktion D

Rohrrahmen-Panikschloss, DIN L, mit Edelstahl-Stulp, ohne Wechsel, Dornmaß 35 mm, geteilte Drückernuß für 9 mm Vierkant, vorgerichtet für Profilzylinder

Panic function D

Panic mortise lock, DIN L, with stainless steel face plate, without lock in which latch and bolt are operable with key from outside, 35 mm backset, divided spindle hole for 9 mm square, designated for profile cylinder

Z 912983

Panikfunktion D

Rohrrahmen-Panikschloss, wie Z 912976, jedoch DIN R

Panic function D

Panic mortise lock, identical with Z 912982, but DIN R

Z 912984

Panikfunktion E

Rohrrahmen-Panikschloss, DIN L und DIN R verwendbar, mit Edelstahl-Stulp, mit Wechsel, Dornmaß 35 mm, Drückernuß für 9 mm Vierkant, vorgerichtet für Profilzylinder

Panic function E

Panic mortise lock, suitable for DIN L and DIN R, with stainless steel face plate, with lock in which latch and bolt are operable with key from outside, 35 mm backset, spindle hole for 9 mm square, designated for profile cylinder

Verpackungseinheiten der Schloss-Sets und Befestigungssätze siehe Seite 19
See page 19 for packing units for the lock sets and fixing sets

*) Der Gehflügel gibt die DIN-Richtung vor!
*) The DIN direction is determined by the active sash!

Z 996098

12/2008

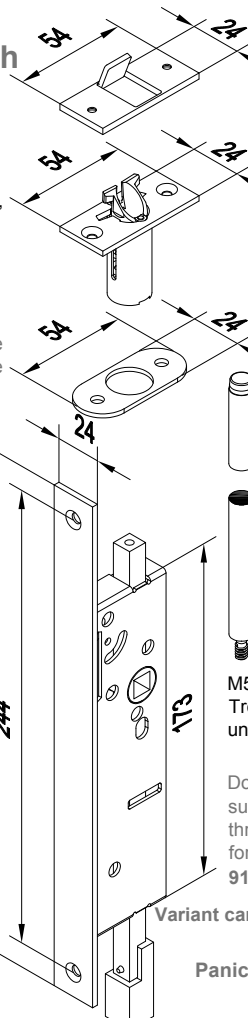

Z 912992

Schliesblech-Edelstahl für Treibriegel- und Schaltschloss
Striking plate, stainless steel, for espagnolette lock and control latch

Z 912990

Schaltschloss mit Edelstahl-Stulp
Control latch with stainless steel face plate

Z 914915

Unterlegplatte 2 mm, Schaltschloss
Packing plate 2 mm, control lock

Z 913502

Treibriegelstange verzinkt, Rohr mit Gleitstopfen (Z 913684) für Verriegelung nach oben, Gewinde M5, 10 x 1500 mm, für Flügelhöhe < 2500 mm.
Espagnolette bolt, galvanized, tube with sliding plug (Z 913684) for upwards locking, M5 thread, 10 x 1500mm, for sash height < 2500 mm

Z 914016

Umlenkschloss, mit Edelstahl-Stulp, DIN L und DIN R verwendbar, Dornmaß 35 mm, Gewinde M5, für Drückerhöhe 1500 mm, nur mit Panik-Treibriegelschloss Z 914916 / 917, Z 914918 / 919 und Schaltschloss Z 912990 verwendbar.

Ausführung nur nach DIN EN 179 einsetzbar!

Door selector, with stainless steel face plate, suitable for DIN L and DIN R, 35 mm backset, M5 thread, for handle heights of 1500 mm only suitable for use with anti-panic espagnolette bolt Z 914916 / 917, Z 914918 / 919 and control latch Z 912990

Variant can only be used in accordance with DIN EN 179!

Panik-Treibriegelschloss separat bestellen
Panic espagnolette lock, to be ordered separately

Z 914916 *)

Panik-Treibriegelschloss, DIN L einschliesslich E-Öffner 12 / 24V, mit Edelstahl-Stulp, Gewinde M5, nur mit Umlenkschloss Z 914016 und Schaltschloss Z 912990 verwendbar
Anti-panic espagnolette lock including electric door opener 12 / 24V, DIN L, stainless steel face plate, M5 thread, can only be used with door selector Z 914016 and control latch Z 912990

Z 914917 *)

Panik-Treibriegelschloss, wie Z 912916, jedoch DIN R
Panic espagnolette lock, identical with Z 912916, but DIN R

Z 914918 *)

Panik-Treibriegelschloss, DIN L, wie Z 912916, jedoch einschliesslich E-Öffner 12 / 24V RR
Panic espagnolette lock, DIN L, identical with Z 912916, but including electric door opener 12 / 24V RR

Z 914919 *)

Panik-Treibriegelschloss, wie Z 912918, jedoch DIN R
Panic espagnolette lock, identical with Z 912918, but DIN R

Z 913504

Treibriegelstange verzinkt, massiv, für Verriegelung nach unten, Gewinde M5, 10 x 950 mm, für Drücker- /Betätigungsstangenhöhe 1050mm

Operating rod, galvanized, solid, for downwards locking, 10 x 950 mm, for handle / push bar heights of 1050 mm

KS-Fallenführungen flach
Shaped piece latch guiding flat

Z 996155

KS-Fallenführung mit Einlaufschräge
Shaped piece latch guiding with bevel

020002000

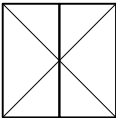

5 Rohrrahmen- und Treibriegelschlösser für E-Öffner, für zweiflügelige Türen *), auswärts öffnend,
Serie Lambda, (Stulpprofil) wahlweise nach - DIN EN 179 / DIN EN 1125
 Mortise locks and striking plates for single-sash doors *), opening out,
Series Lambda, optionally in accordance with - DIN EN 179 / DIN EN 1125

für zweiflügelige Türen
 for double-sash doors

DIN EN 179 / DIN EN 1125

			SCHLOSS-SETS LOCK SETS (WILKA)				
Panik- Funktion Panic function	Bezeichnung Designation	DIN	Z 996195	Z 996196	Z 996197	Z 996198	Z 996199
			enthalten contain				
B	Rohrrahmenschluss ohne Wechsel Mortise lock without lock in which latch and bolt are operable with key from outside	L	Z 912980				
B	Rohrrahmenschluss ohne Wechsel Mortise lock without lock in which latch and bolt are operable with key from outside	R		Z 912981			
D	Rohrrahmenschluss ohne Wechsel Mortise lock without lock in which latch and bolt are operable with key from outside	L			Z 912982		
D	Rohrrahmenschluss ohne Wechsel Mortise lock without lock in which latch and bolt are operable with key from outside	R				Z 912983	
E	Rohrrahmenschluss mit Wechsel Mortise lock with lock in which latch and bolt are operable with key from outside	L / R					Z 912984
	Rohr oben, 1500 mm, M5 Sleeve above, 1500 mm, M5	L / R	Z 913502				
	Gleitstopfen Sliding plug	L / R	Z 913684				
	Treibstange unten, 950 mm, M5 Operating rod down, 950 mm, M5	L / R	Z 913504				
	Schaltverschluss Control lock	L / R	Z 912990				
	Schließblech Blind strike	L / R	Z 912992				
	Unterlegplatte 2 mm, Schaltverschluss Packing plate 2 mm, control lock	L / R	Z 914915				
	KS-Fallenführung flach Shaped piece latch guiding flat	L / R	Z 996098				
	KS-Fallenführung mit Einlaufschräge Shaped piece latch guiding with bevel	L / R	Z 996155				

Hinweis: Bitte separat bestellen:
 Panik-Treibriegelschloss für Gehflg. DIN L Z 914920 / Z 914922
 Panik-Treibriegelschloss für Gehflg. DIN R Z 914921 / Z 914923

Note: Please order separately:
 Panic espagnolette lock for active sash DIN L Z 914920 / Z 914922
 Panic espagnolette lock for active sash DIN R Z 914921 / Z 914923

Befestigungssatz für Schloss-Sets und Beschläge
 1 x Z 994686 für zweiflügelige Türen und DIN EN 179
 1 x Z 994687 für zweiflügelige Türen und DIN EN 1125

Fixing set for lock sets and fittings
 1 x Z 994686 for double-sash doors and DIN EN 179
 1 x Z 994687 for double-sash doors and DIN EN 1125

Zubehör wahlweise siehe Zubehör Seite 52
 Beschläge wahlweise siehe Zubehör Seite 54

Optional accessories, see Accessories page 52
 Optional fittings, see Accessories page 54

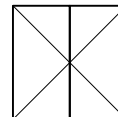

Rohrrahmen- und Treibriegelschlösser für E-Öffner, für zweiflügelige Türen *), auswärts öffnend,
Serie Lambda, (Stulpprofil) wahlweise nach - DIN EN 179 / DIN EN 1125
Mortise locks and striking plates for single-sash doors *), opening out,
Series Lambda, optionally in accordance with - DIN EN 179 / DIN EN 1125

5

Gehflügel Active sash

Z 912980

Panikfunktion B

Rohrrahmen-Panikschloss, DIN L, mit Edelstahl-Stulp, ohne Wechsel, Dornmaß 35 mm, geteilte Drückernuß für 9 mm Vierkant, vorgerichtet für Profilzylinder

Panic function B

Panic mortise lock, DIN L, with stainless steel face plate, without lock in which latch and bolt are operable with key from outside, 35 mm backset, divided spindle hole for 9 mm square, designated for profile cylinder

Z 912981

Panikfunktion B

Rohrrahmen-Panikschloss, wie Z 912980, jedoch DIN R

Panic function B

Panic mortise lock, identical with Z 912980, but DIN R

Z 912982

Panikfunktion D

Rohrrahmen-Panikschloss, DIN L, mit Edelstahl-Stulp, ohne Wechsel, Dornmaß 35 mm, geteilte Drückernuß für 9 mm Vierkant, vorgerichtet für Profilzylinder

Panic function D

Panic mortise lock, DIN L, with stainless steel face plate, without lock in which latch and bolt are operable with key from outside, 35 mm backset, divided spindle hole for 9 mm square, designated for profile cylinder

Z 912983

Panikfunktion D

Rohrrahmen-Panikschloss, wie Z 912976, jedoch DIN R

Panic function D

Panic mortise lock, identical with Z 912982, but DIN R

Z 912984

Panikfunktion E

Rohrrahmen-Panikschloss, DIN L und DIN R verwendbar, mit Edelstahl-Stulp, mit Wechsel, Dornmaß 35 mm, Drückernuß für 9 mm Vierkant, vorgerichtet für Profilzylinder

Panic function E

Panic mortise lock, suitable for DIN L and DIN R, with stainless steel face plate, with lock in which latch and bolt are operable with key from outside, 35 mm backset, spindle hole for 9 mm square, designated for profile cylinder

Verpackungseinheiten der Schloss-Sets und Befestigungssätze siehe Seite 21

See page 21 for packing units for the lock sets and fixing sets

*) Der Gehflügel gibt die DIN-Richtung vor!

*) The DIN direction is determined by the active sash!

1) Bei DIN EN 179 nur Türdrücker mit Rückholfeder einsetzen

1) On DIN EN 179 only door handles with return spring are to be used!

Standflügel Inactive sash

Z 912992

Schliesblech-Edelstahl für Treibriegel- und Schaltschloss
Striking plate, stainless steel, for espagnolette lock and control latch

Z 912990

Schaltschloss mit Edelstahl-Stulp
Control latch with stainless steel face plate

Z 914915

Unterlegplatte 2 mm, Schaltschloss
Packing plate 2 mm, control lock

Z 913502

Treibriegelstange verzinkt, Rohr mit Gleitstopfen (Z 913684) für Verriegelung nach oben, Gewinde M5, 10 x 1500 mm, für Flügelhöhe < 2500 mm.

Espagnolette bolt, galvanized, tube with sliding plug (Z 913684) for upwards locking, M5 thread, 10x1500mm, for sash height < 2500 mm

Z 914920 ¹⁾ / Z 914922 ²⁾

Panik-Treibriegelschloss einschliesslich E-Öffner 12 / 24V (Z 914920), E-Öffner 12 / 24V RR (Z 914922) mit Edelstahl-Stulp, DIN L, Dornmaß 60 mm, Anschlussgewinde M5, nach DIN EN 179 / 1125

Panic espagnolette lock, including electric opener 12/24V (Z 914920), electric opener 12/24V RR (Z 914922) with stainless steel face plate, DIN L, 60 mm backset, M5 connecting thread, in accordance with DIN EN 179 / 1125

Z 914921 ¹⁾ Z 914923 ²⁾

Panik-Treibriegelschloss wie Z 914922, jedoch DIN R

Panic espagnolette lock, identical with Z 914922, but DIN R

Z 913504

Treibriegelstange verzinkt, massiv, für Verriegelung nach unten, Gewinde M5, 10 x 950 mm, für Drücker- / Betätigungsstangenhöhe 1050mm
Operating rod, galvanized, solid, for downwards locking, 10 x 950 mm, for handle / push bar heights of 1050 mm

Z 996098

KS-Fallenführungen flach
Shaped piece latch guiding flat

Z 996155

KS-Fallenführung mit Einlaufschräge
Shaped piece latch guiding with bevel

