

1 Rohrrahmenschlösser und Schließbleche für einflügelige Türen *), auswärts öffnend, **Serie Lambda**, wahlweise nach - DIN EN 179 / DIN EN 1125
Mortise locks and striking plates for single-sash doors *), opening out, **Series Lambda**, optionally in accordance with - DIN EN 179 / DIN EN 1125

**für einflügelige Türen *)
for single-sash doors *)** **DIN EN 179 / DIN EN 1125**

			SCHLOSS-SETS LOCK SETS (BKS)					
Panik- Funktion Panic function	Bezeichnung Designation	DIN	Z 996200	Z 996201	Z 996202	Z 996203	Z 996204	Z 996205
			↓ enthalten ↓ contain ↓					
B	Rohrrahmenschloss ohne Wechsel Mortise lock without lock in which latch and bolt are operable with key from outside	L	Z 912856				Z 912856	
B	Rohrrahmenschloss ohne Wechsel Mortise lock without lock in which latch and bolt are operable with key from outside	R		Z 912857				Z 912857
D	Rohrrahmenschloss ohne Wechsel Mortise lock without lock in which latch and bolt are operable with key from outside	L			Z 911422			
D	Rohrrahmenschloss ohne Wechsel Mortise lock without lock in which latch and bolt are operable with key from outside	R				Z 911423		
E	Rohrrahmenschloss mit Wechsel Mortise lock with lock in which latch and bolt are operable with key from outside	L / R						
	Schließblech Striking plate	L / R	Z 907809	Z 907809	Z 907809	Z 907809		
	E-Schließblech Electric striking plate	L / R					Z 914988	Z 914988
	KS-Fallenführung flach Shaped piece latch guiding flat	L / R	Z 996098	Z 996098	Z 996098	Z 996098		
	KS-Fallenführung mit Einlaufschräge Shaped piece latch guiding with bevel	L / R					Z 996099	Z 996099

Panik- Funktion Panic function	Bezeichnung Designation	DIN	Z 996206	Z 996207	Z 996208	Z 996209
			↓ enthalten ↓ contain ↓			
B	Rohrrahmenschloss ohne Wechsel Mortise lock without lock in which latch and bolt are operable with key from outside	L				
B	Rohrrahmenschloss ohne Wechsel Mortise lock without lock in which latch and bolt are operable with key from outside	R				
D	Rohrrahmenschloss ohne Wechsel Mortise lock without lock in which latch and bolt are operable with key from outside	L	Z 911422			
D	Rohrrahmenschloss ohne Wechsel Mortise lock without lock in which latch and bolt are operable with key from outside	R		Z 911423		
E	Rohrrahmenschloss mit Wechsel Mortise lock with lock in which latch and bolt are operable with key from outside	L / R			Z 912860	Z 912860
	Schließblech Striking plate	L / R			Z 907809	
	E-Schließblech Electric striking plate	L / R	Z 914988	Z 914988		Z 914988
	KS-Fallenführungen flach Shaped piece latch guiding flat	L / R			Z 996098	
	KS-Fallenführung mit Einlaufschräge Shaped piece latch guiding with bevel	L / R	Z 996099	Z 996099		Z 996099

Hinweis:

Bitte separat bestellen:
Befestigungssatz für Schloss-Sets und Beschläge
1 x Z 994684 für einflügelige Türen und DIN EN 179
1 x Z 994685 für einflügelige Türen und DIN EN 1125

Note:

Please order separately:
Fixing set for lock sets and fittings
1 x Z 994 686 for double-sash doors and DIN EN 179
1 x Z 994 687 for double-sash doors and DIN EN 1125

E-Öffner wahlweise siehe Zubehör Seite 53
Zubehör wahlweise siehe Zubehör Seite 53
Beschläge wahlweise siehe Zubehör Seite 55

Optional electric opener, see Accessories page 53
Optional accessories, see Accessories page 53
Optional fittings, see Accessories page 55

*) wahlweise für zweiflügelige Türen als Notausgangs- / Panikverschluss nur im Gehflügel (**Teilpanik**). Schlösser und Zubehör für Standflügel bitte separat bestellen!

*) optionally as emergency exit / panic lock for the active sash only (partial panic function) for double-sash doors Please order locks and accessories for inactive sashes separately!

023002300

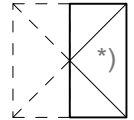
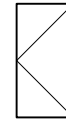

Rohrrahmenschlösser und Schließbleche für einflügelige Türen *), auswärts öffnend, **Serie Lambda**, wahlweise nach - DIN EN 179 / DIN EN 1125

Mortise locks and striking plates for single-sash doors *), opening out, **Series Lambda**, optionally in accordance with - DIN EN 179 / DIN EN 1125

1

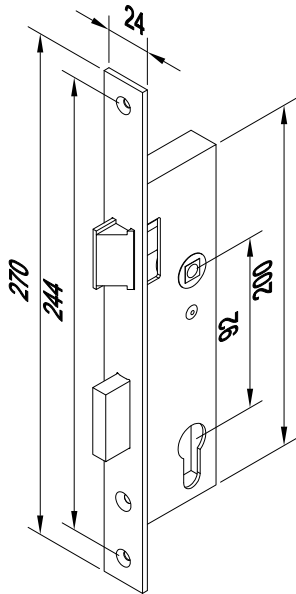

Z 912856

Panikfunktion B

Rohrrahmen-Panikschloss, DIN L, mit Edelstahl-Stulp, ohne Wechsel, Dornmaß 35 mm, geteilte Drückernuß für 9 mm Vierkant, vorbereitet für Profilzylinder

Panic function B

Panic mortise lock, DIN L, with stainless steel face plate, without lock in which latch and bolt are operable with key from outside, 35 mm backset, divided spindle hole for 9 mm square, designated for profile cylinder

Z 912857

Panikfunktion B

Rohrrahmen-Panikschloss, wie Z 912856, jedoch DIN R

Panic function B

Panic mortise lock, identical with Z 912856, but DIN R

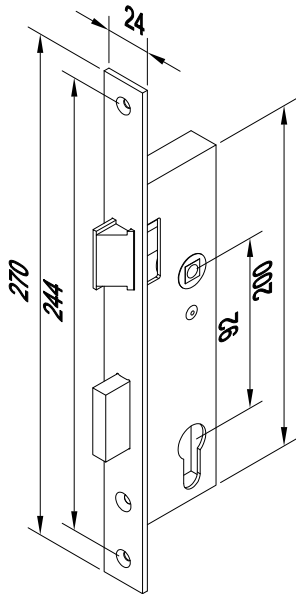

Z 911422

Panikfunktion D

Rohrrahmen-Panikschloss, DIN L, mit Edelstahl-Stulp, ohne Wechsel, Dornmaß 35 mm, geteilte Drückernuß für 9 mm Vierkant, vorbereitet für Profilzylinder

Panic function D

Panic mortise lock, DIN L, with stainless steel face plate, without lock in which latch and bolt are operable with key from outside, 35 mm backset, divided spindle hole for 9 mm square, designated for profile cylinder

Z 911423

Panikfunktion D

Rohrrahmen-Panikschloss, wie Z 911422, jedoch DIN R

Panic function D

Panic mortise lock, identical with Z 911422, but DIN R

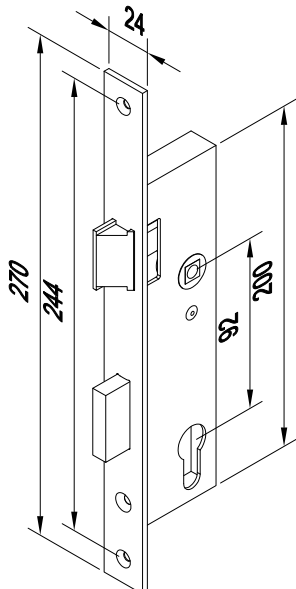

Z 912860

Panikfunktion E

Rohrrahmen-Panikschloss, DIN L und DIN R verwendbar, mit Edelstahl-Stulp, mit Wechsel, Dornmaß 35 mm, Drückernuß für 9 mm Vierkant, vorbereitet für Profilzylinder

Panic function E

Panic mortise lock, suitable for DIN L and DIN R, with stainless steel face plate, with lock in which latch and bolt are operable with key from outside, 35 mm backset, spindle hole for 9 mm square, designated for profile cylinder

Verpackungseinheiten der Schloss-Sets und Befestigungssätze siehe Seite 23
See page 23 for packing units for the lock sets and fixing sets

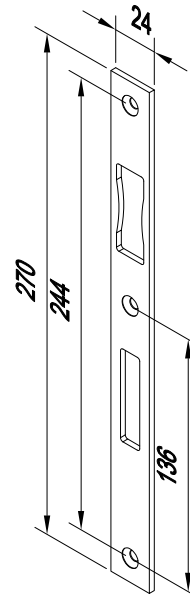

Z 907809

Schließblech-Edelstahl, DIN L und DIN R verwendbar, 270 x 24 x 3 mm

Striking plate, stainless steel, suitable for DIN L and DIN R, 270 x 24 x 3 mm

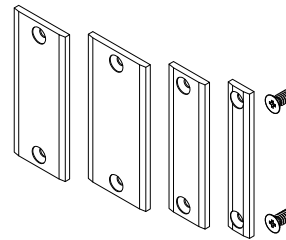

Z 996098

KS-Fallenführungen flach

Shaped piece latch guiding flat

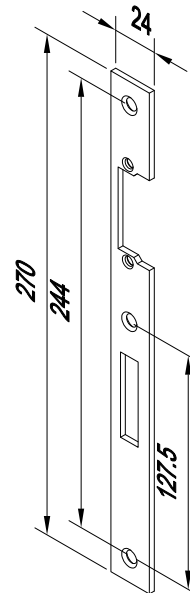

Z 914988

Schließblech-Edelstahl, für E-Öffner, DIN L/R, 270 x 24 x 3 mm

Striking plate, stainless steel, for electric opener, DIN L/R, 270 x 24 x 3 mm

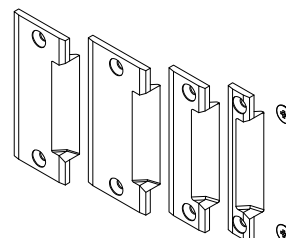

Z 996099

KS-Fallenführung mit Einlaufschräge

Shaped piece latch guiding with bevel

024002400

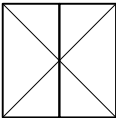

3 Rohrrahmen- und Treibriegelschlösser, für zweiflügelige Türen, auswärts öffnend, **Serie Lambda**,
wahlweise nach - DIN EN 179 / DIN EN 1125
Mortise and espagnolette locks, for double-sash doors, opening out, **Series Lambda**,
optionally in accordance with - DIN EN 179 / DIN EN 1125

für zweiflügelige Türen
for double-sash doors

DIN EN 179 / DIN EN 1125

			SCHLOSS-SETS LOCK SETS (BKS)				
Panik- Funktion Panic function	Bezeichnung Designation	DIN	Z 996210	Z 996211	Z 996212	Z 996213	Z 996214
			enthalten contain				
B	Rohrrahmenschluss ohne Wechsel Mortise lock without lock in which latch and bolt are operable with key from outside	L	Z 912858				
B	Rohrrahmenschluss ohne Wechsel Mortise lock without lock in which latch and bolt are operable with key from outside	R		Z 912859			
D	Rohrrahmenschluss ohne Wechsel Mortise lock without lock in which latch and bolt are operable with key from outside	L			Z 911419		
D	Rohrrahmenschluss ohne Wechsel Mortise lock without lock in which latch and bolt are operable with key from outside	R				Z 911420	
E	Rohrrahmenschluss mit Wechsel Mortise lock with lock in which latch and bolt are operable with key from outside	L / R					Z 911424
	Panik-Treibriegelschloss M 6 Panic espagnolette lock M 6	L / R	Z 911421				
	Rohr oben, 1385 mm, M6 Sleeve above, 1385 mm, M6	L / R	Z 913414				
	Gleitstopfen Sliding plug	L / R	Z 913327				
	Treibstange unten, 1487 mm, M6 Operating rod down, 1487 mm, M6	L / R	Z 913417				
	Schaltverschluss Control lock	L / R	Z 908341				
	Schließblech Blind strike	L / R	Z 908340				
	Unterlegplatte 2 mm, Schaltverschluss Packing plate 2 mm, control lock	L / R	Z 914915				
	KS-Fallenführung flach Shaped piece latch guiding flat	L / R	2 x Z 996098				

Hinweis:

Bitte separat bestellen:
Befestigungssatz für Schloss-Sets und Beschläge
1 x Z 994686 für zweiflügelige Türen und DIN EN 179
1 x Z 994687 für zweiflügelige Türen und DIN EN 1125

Zubehör wahlweise siehe Zubehör Seite 53
Beschläge wahlweise siehe Zubehör Seite 55

Note:

Please order separately:
Fixing set for lock sets and fittings
1 x Z 994686 for double-sash doors and DIN EN 179
1 x Z 994687 for double-sash doors and DIN EN 1125

Optional accessories, see Accessories page 53
Optional fittings, see Accessories page 55

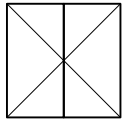

Rohrrahmen- und Treibriegelschlösser, für zweiflügelige Türen, auswärts öffnend, **Serie Lambda**,
wahlweise nach - DIN EN 179 / DIN EN 1125

Mortise and espagnolette locks, for double-sash doors, opening out, **Series Lambda**,
optionally in accordance with - DIN EN 179 / DIN EN 1125

3

Gehflügel Active sash

Z 912858

Panikfunktion B

Rohrrahmen-Panikschloss, DIN L, mit Edelstahl-Stulp, ohne Wechsel, Dornmaß 35 mm, geteilte Drückernuß für 9 mm Vierkant, vorgerichtet für Profilzylinder

Panic function B

Panic mortise lock, DIN L, with stainless steel face plate, without lock in which latch and bolt are operable with key from outside, 35 mm backset, divided spindle hole for 9 mm square, designated for profile cylinder

Z 912859

Panikfunktion B

Rohrrahmen-Panikschloss, wie Z 912858, jedoch DIN R

Panic function B

Panic mortise lock, identical with Z 912858, but DIN R

Z 911419

Panikfunktion D

Rohrrahmen-Panikschloss, DIN L, mit Edelstahl-Stulp, ohne Wechsel, Dornmaß 35 mm, geteilte Drückernuß für 9 mm Vierkant, vorgerichtet für Profilzylinder

Panic function D

Panic mortise lock, DIN L, with stainless steel face plate, without lock in which latch and bolt are operable with key from outside, 35 mm backset, divided spindle hole for 9 mm square, designated for profile cylinder

Z 911420

Panikfunktion D

Rohrrahmen-Panikschloss, wie Z 911419, jedoch DIN R

Panic function D

Panic mortise lock, identical with Z 911419, but DIN R

Z 911424

Panikfunktion E

Rohrrahmen-Panikschloss, DIN L und DIN R verwendbar, mit Edelstahl-Stulp, mit Wechsel, Dornmaß 35 mm, Drückernuß für 9 mm Vierkant, vorgerichtet für Profilzylinder

Panic function E

Panic mortise lock, suitable for DIN L and DIN R, with stainless steel face plate, with lock in which latch and bolt are operable with key from outside, 35 mm backset, spindle hole for 9 mm square, designated for profile cylinder

Verpackungseinheiten der Schloss-Sets und Befestigungssätze siehe Seite 25
See page 25 for packing units for the lock sets and fixing sets

Standflügel Inactive sash

Z 908340

Schliesblech-Edelstahl für Treibriegel- und Schaltschloss
Striking plate, stainless steel, for espagnolette lock and control latch

Z 908341

Schaltschloss mit Edelstahl-Stulp
Control latch with stainless steel face plate

Z 914915

Unterlegplatte 2 mm, Schaltschloss
Packing plate 2 mm, control lock

Z 913414

Rohr, verzinkt mit Gleitstopfen (Z 913684) für Verriegelung nach oben Gewinde M6, 10 x 1385 mm, für Flügelhöhe bis < 2500 mm

Tube, galvanized with sliding plug (Z 913684) for upwards locking, M6 thread, 10 x 1385 mm, for sash heights up to < 2500 mm

Z 911421

Panik-Treibriegelschloss mit Edelstahl-Stulp, Dornmaß 35 mm, Anschlussgewinde M6, für Drücker nach DIN EN 179 / 1125

Hinweis:
wahlweise mit Umlenkschloss - bitte separat bestellen!

Panic espagnolette lock, with stainless steel face plate, 35 mm backset, M6 connecting thread, for handle in accordance with DIN EN 179 / 1125

Note:
optionally with door selector - please order separately!

Z 913417

Treibstange verzinkt, massiv, für Verriegelung nach unten, Gewinde M6, 10 x 1487 mm, für Drücker- / Betätigungsstangenhöhe 1050 mm

Operating rod, galvanized, solid, for downwards locking, M6 thread, 10 x 1487 mm, for handle / push bar heights of 1050 mm

Z 996098

KS-Fallenführungen flach
Shaped piece latch guiding flat

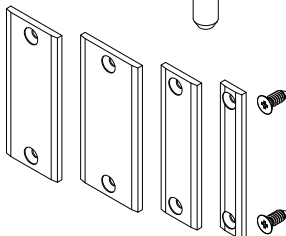
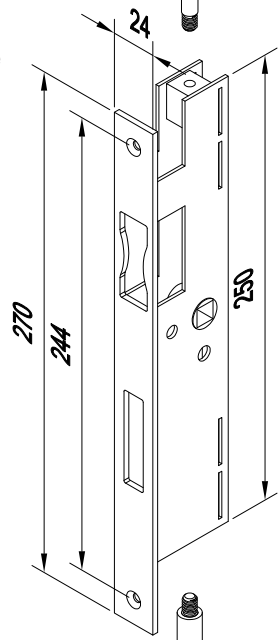
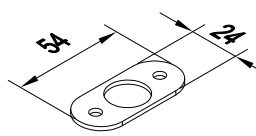
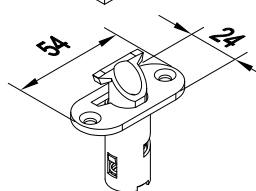
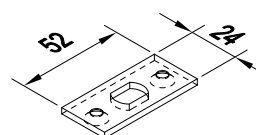
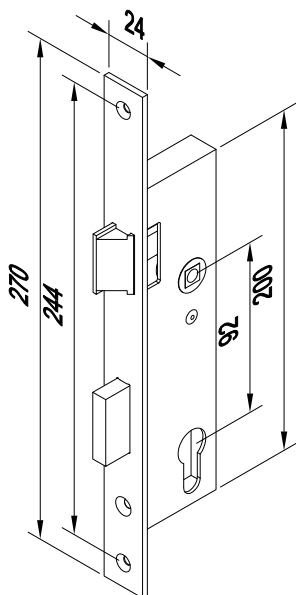
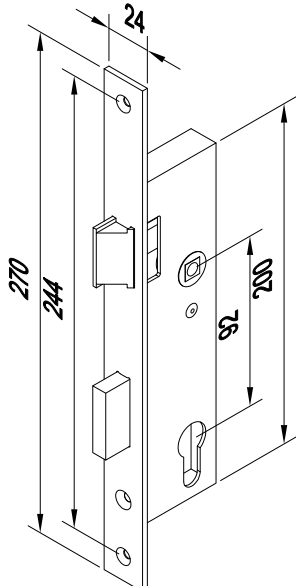
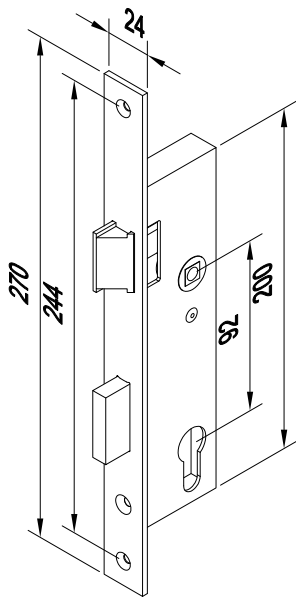

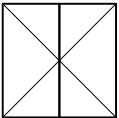

Rohrrahmen- und Treibriegelschlösser, mit Umlenkschloss auf 1500 mm, für zweiflügelige Türen, auswärts öffnend,
3 Serie Lambda, wahlweise nach - DIN EN 179
 Mortise and espagnolette locks, with door selector at 1500 mm, for double-sash doors, opening out,
Series Lambda, optionally in accordance with - DIN EN 179

für zweiflügelige Türen for double-sash doors	DIN EN 179
---	-------------------

			SCHLOSS-SETS LOCK SETS (BKS)				
Panik- Funktion Panic function	Bezeichnung Designation	DIN	Z 996266	Z 996267	Z 996268	Z 996269	Z 996270
			<div style="display: flex; justify-content: space-around;"> ↓ enthalten ↓ ↓ contain ↓ </div>				
B	Rohrrahmenschloss ohne Wechsel Mortise lock without lock in which latch and bolt are operable with key from outside	L	Z 912858				
B	Rohrrahmenschloss ohne Wechsel Mortise lock without lock in which latch and bolt are operable with key from outside	R		Z 912859			
D	Rohrrahmenschloss ohne Wechsel Mortise lock without lock in which latch and bolt are operable with key from outside	L			Z 911419		
D	Rohrrahmenschloss ohne Wechsel Mortise lock without lock in which latch and bolt are operable with key from outside	R				Z 911420	
E	Rohrrahmenschloss mit Wechsel Mortise lock with lock in which latch and bolt are operable with key from outside	L / R					Z 911424
	Panik-Treibriegelschloss M 6 Panic espagnolette lock M 6	L / R	Z 914548				
	Umlenkschloss Door selector	L / R	Z 914098				
	Rohr oben, 1385 mm, M6 Sleeve above, 1385 mm, M6	L / R	Z 913414				
	Gleitstopfen Sliding plug	L / R	Z 913327				
	Treibstange unten, 1487 mm, M6 Operating rod down, 1487 mm, M6	L / R	Z 913417				
	Schaltenschloss Control lock	L / R	Z 908341				
	Schließblech Blind strike	L / R	Z 908340				
	Unterlegplatte 2 mm, Schaltenschloss Packing plate 2 mm, control lock	L / R	Z 914915				
	KS-Fallenführung flach Shaped piece latch guiding flat	L / R	2 x Z 996098				

Hinweis:
 Bitte separat bestellen:
 Befestigungssatz für Schloss-Sets und Beschläge
 1 x Z 994686 für zweiflügelige Türen und DIN EN 179

Note:
 Please order separately:
 Fixing set for lock sets and fittings
 1 x Z 994686 for double-sash doors and DIN EN 179

Zubehör wahlweise siehe Zubehör Seite 53
 Beschläge wahlweise siehe Zubehör Seite 55

Optional accessories, see Accessories page 53
 Optional fittings, see Accessories page 55

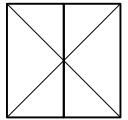

Rohrrahmen- und Treibriegelschlösser, mit Umlenkschloss auf 1500 mm, für zweiflügelige Türen, auswärts öffnend,

Serie Lambda, wahlweise nach - DIN EN 179

3

Mortise and espagnolette locks, with door selector at 1500 mm, for double-sash doors, opening out,

Series Lambda, optionally in accordance with - DIN EN 179

Gehflügel Active sash

Z 912858

Panikfunktion B

Rohrrahmen-Panikschloss, DIN L, mit Edelstahl-Stulp, ohne Wechsel, Dornmaß 35 mm, geteilte Drückernuß für 9 mm Vierkant, vorgerichtet für Profilzylinder

Panic function B

Panic mortise lock, DIN L, with stainless steel face plate, without lock in which latch and bolt are operable with key from outside, 35 mm backset, divided spindle hole for 9 mm square, designated for profile cylinder

Z 912859

Panikfunktion B

Rohrrahmen-Panikschloss, wie Z 912858, jedoch DIN R

Panic function B

Panic mortise lock, identical with Z 912858, but DIN R

Z 911419

Panikfunktion D

Rohrrahmen-Panikschloss, DIN L, mit Edelstahl-Stulp, ohne Wechsel, Dornmaß 35 mm, geteilte Drückernuß für 9 mm Vierkant, vorgerichtet für Profilzylinder

Panic function D

Panic mortise lock, DIN L, with stainless steel face plate, without lock in which latch and bolt are operable with key from outside, 35 mm backset, divided spindle hole for 9 mm square, designated for profile cylinder

Z 911420

Panikfunktion D

Rohrrahmen-Panikschloss, wie Z 911419, jedoch DIN R

Panic function D

Panic mortise lock, identical with Z 911419, but DIN R

Z 911424

Panikfunktion E

Rohrrahmen-Panikschloss, DIN L und DIN R verwendbar, mit Edelstahl-Stulp, mit Wechsel, Dornmaß 35 mm, Drückernuß für 9 mm Vierkant, vorgerichtet für Profilzylinder

Panic function E

Panic mortise lock, suitable for DIN L and DIN R, with stainless steel face plate, with lock in which latch and bolt are operable with key from outside, 35 mm backset, spindle hole for 9 mm square, designated for profile cylinder

Verpackungseinheiten der Schloss - Sets und Befestigungssätze siehe Seite 27

See page 27 for packing units for the lock sets and fixing sets

Standflügel Inactive sash

Z 908340

Schliesblech-Edelstahl für Treibriegel- und Schaltschloss
Striking plate, stainless steel, for espagnolette lock and control latch

Z 908341

Schaltschloss mit Edelstahl-Stulp
Control latch with stainless steel face plate

Z 914915

Unterlegplatte 2 mm, Schaltschloss
Packing plate 2 mm, control lock

Z 913414

Rohr, verzinkt mit Gleitstopfen (Z 913684) für Verriegelung nach oben Gewinde M6, 10 x 1385 mm, für Flügelhöhe bis < 2500 mm

Tube, galvanized with sliding plug (Z 913684) for upwards locking, M6 thread, 10 x 1385 mm, for sash heights up to < 2500 mm

Z 914098

Umlenkschloss, mit Edelstahl-Stulp, DIN L und DIN R verwendbar, Dornmaß 35 mm, Gewinde M6, für Drückerhöhe 1500 mm nur mit Panik-Treibriegelschloss Z 914548 und Schaltschloss Z 908341 verwendbar.
Door selector, with stainless steel face plate, suitable for DIN L and DIN R, 35 mm backset, M6 thread, for handle heights of 1500 mm only suitable for use with anti-panicespagnolette bolt Z 914548 and control latch Z 908341

Z 914548

Panik-Treibriegelschloss mit Edelstahl-Stulp, Dornmaß 35 mm, Anschlussgewinde M6, für Drücker nach DIN EN 179

Panic espagnolette lock, with stainless steel face plate, 35 mm backset, M6 connecting thread, for handle in accordance with DIN EN 179

Z 913417

Treibstange verzinkt, massiv, für Verriegelung nach unten, Gewinde M6, 10 x 1487 mm, für Drücker- / Betätigungsstangenhöhe 1050 mm

Operating rod, galvanized, solid, for downwards locking, M6 thread, 10 x 1487 mm, for handle / push bar heights of 1050 mm

Z 996098

KS-Fallenführungen flach
Shaped piece latch guiding flat

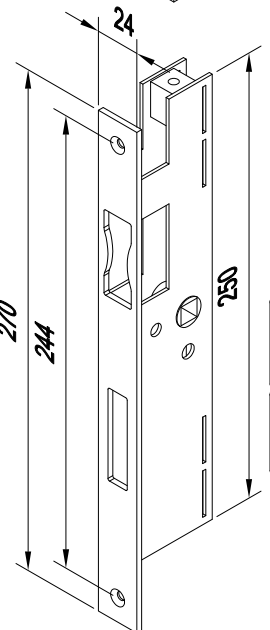
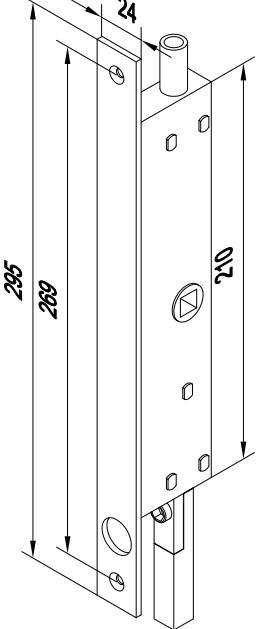
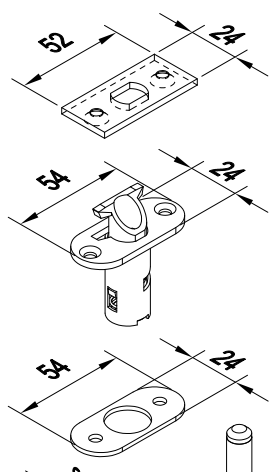
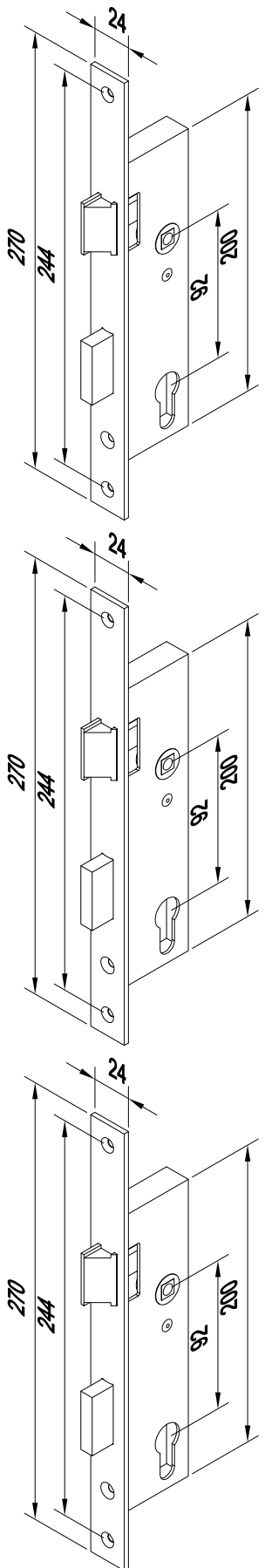

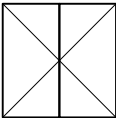

3 Rohrrahmen- und Treibriegelschlösser, für zweiflügelige Türen, auswärts öffnend,
Serie Lambda, (Stulpprofil) wahlweise nach - DIN EN 179 / DIN EN 1125
 Mortise and espagnolette locks, for double-sash doors, opening out,
Series Lambda, (Secondary sash profile) optionally in accordance with - DIN EN 179 / DIN EN 1125

für zweiflügelige Türen
 for double-sash doors

DIN EN 179 / DIN EN 1125

			SCHLOSS-SETS LOCK SETS (BKS)				
Panik- Funktion Panic function	Bezeichnung Designation	DIN	Z 996215	Z 996216	Z 996217	Z 996218	Z 996219
			enthalten contain				
B	Rohrrahmenschluss ohne Wechsel Mortise lock without lock in which latch and bolt are operable with key from outside	L	Z 912858				
B	Rohrrahmenschluss ohne Wechsel Mortise lock without lock in which latch and bolt are operable with key from outside	R		Z 912859			
D	Rohrrahmenschluss ohne Wechsel Mortise lock without lock in which latch and bolt are operable with key from outside	L			Z 911419		
D	Rohrrahmenschluss ohne Wechsel Mortise lock without lock in which latch and bolt are operable with key from outside	R				Z 911420	
E	Rohrrahmenschluss mit Wechsel Mortise lock with lock in which latch and bolt are operable with key from outside	L / R					Z 911424
	Panik-Treibriegelschluss M 5; D 60 Panic espagnolette lock M 5; D 60	L / R	Z 912918				
	Rohr oben, 1500 mm, M6 Sleeve above, 1500 mm, M6	L / R	Z 913414				
	Gleitstopfen Sliding plug	L / R	Z 913327				
	Treibstange unten, 1487 mm, M6 Operating rod down, 1487 mm, M6	L / R	Z 913417				
	Schaltverschluss Control lock	L / R	Z 908341				
	Schließblech Blind strike	L / R	Z 908340				
	Unterlegplatte 2 mm, Schaltverschluss Packing plate 2 mm, control lock	L / R	Z 914915				
	KS-Fallenführung flach Shaped piece latch guiding flat	L / R	2 x Z 996098				

Hinweis:

Bitte separat bestellen:
 Befestigungssatz für Schloss-Sets und Beschläge
 1 x Z 994686 für zweiflügelige Türen und DIN EN 179
 1 x Z 994687 für zweiflügelige Türen und DIN EN 1125

Zubehör wahlweise siehe Zubehör Seite 53
 Beschläge wahlweise siehe Zubehör Seite 55

Note:

Please order separately:
 Fixing set for lock sets and fittings
 1 x Z 994686 for double-sash doors and DIN EN 179
 1 x Z 994687 for double-sash doors and DIN EN 1125

Optional accessories, see Accessories page 53
 Optional fittings, see Accessories page 55

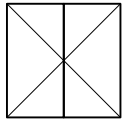

Rohrrahmen- und Treibriegelschlösser, für zweiflügelige Türen, auswärts öffnend, Serie Lambda, (Stulpprofil) wahlweise nach - DIN EN 179 / DIN EN 1125

Mortise and espagnolette locks, for double-sash doors, opening out,
Series Lambda, (Secondary sash profile) optionally in accordance with - DIN EN 179 / DIN EN 1125

3

Gehflügel Active sash

Z 912858

Panikfunktion B

Rohrrahmen-Panikschloss, DIN L, mit Edelstahl-Stulp, ohne Wechsel, Dornmaß 35 mm, geteilte Drückernuß für 9 mm Vierkant, vorgerichtet für Profilzylinder

Panic function B

Panic mortise lock, DIN L, with stainless steel face plate, without lock in which latch and bolt are operable with key from outside, 35 mm backset, divided spindle hole for 9 mm square, designated for profile cylinder

Z 912859

Panikfunktion B

Rohrrahmen-Panikschloss, wie Z 912858, jedoch DIN R

Panic function B

Panic mortise lock, identical with Z 912858, but DIN R

Z 911419

Panikfunktion D

Rohrrahmen-Panikschloss, DIN L, mit Edelstahl-Stulp, ohne Wechsel, Dornmaß 35 mm, geteilte Drückernuß für 9 mm Vierkant, vorgerichtet für Profilzylinder

Panic function D

Panic mortise lock, DIN L, with stainless steel face plate, without lock in which latch and bolt are operable with key from outside, 35 mm backset, divided spindle hole for 9 mm square, designated for profile cylinder

Z 911420

Panikfunktion D

Rohrrahmen-Panikschloss, wie Z 911419, jedoch DIN R

Panic function D

Panic mortise lock, identical with Z 911419, but DIN R

Z 911424

Panikfunktion E

Rohrrahmen-Panikschloss, DIN L und DIN R verwendbar, mit Edelstahl-Stulp, mit Wechsel, Dornmaß 35 mm, Drückernuß für 9 mm Vierkant, vorgerichtet für Profilzylinder

Panic function E

Panic mortise lock, suitable for DIN L and DIN R, with stainless steel face plate, with lock in which latch and bolt are operable with key from outside, 35 mm backset, spindle hole for 9 mm square, designated for profile cylinder

Verpackungseinheiten der Schloss-Sets und Befestigungssätze siehe Seite 30
See page 30 for packing units for the lock sets and fixing sets

Standflügel Inactive sash

Z 908340

Schliesblech-Edelstahl für Treibriegel- und Schaltschloss
Striking plate, stainless steel, for espagnolette lock and control latch

Z 908341

Schaltschloss mit Edelstahl-Stulp
Control latch with stainless steel face plate

Z 914915

Unterlegplatte 2 mm, Schaltschloss
Packing plate 2 mm, control lock

Z 913414

Rohr, verzinkt mit Gleitstopfen (Z 913684) für Verriegelung nach oben Gewinde M6, 10 x 1385 mm, für Flügelhöhe bis < 2500 mm

Tube, galvanized with sliding plug (Z 913684) for upwards locking, M6 thread, 10 x 1385 mm, for sash heights up to < 2500 mm

Z 912918

Panik-Treibriegelschloss mit Edelstahl-Stulp, Dornmaß 60 mm, Anschlussgewinde M6, für Drücker nach DIN EN 179 / 1125

Panic espagnolette lock, with stainless steel face plate, 60 mm backset, M6 connecting thread, for handle in accordance with DIN EN 179 / 1125

Z 913417

Treibstange verzinkt, massiv, für Verriegelung nach unten, Gewinde M6, 10 x 1487 mm, für Drücker- / Betätigungsstangenhöhe 1050 mm

Operating rod, galvanized, solid, for downwards locking, M6 thread, 10 x 1487 mm, for handle / push bar heights of 1050 mm

Z 996098

KS-Fallenführungen flach
Shaped piece latch guiding flat

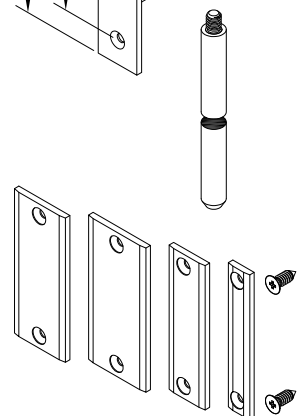
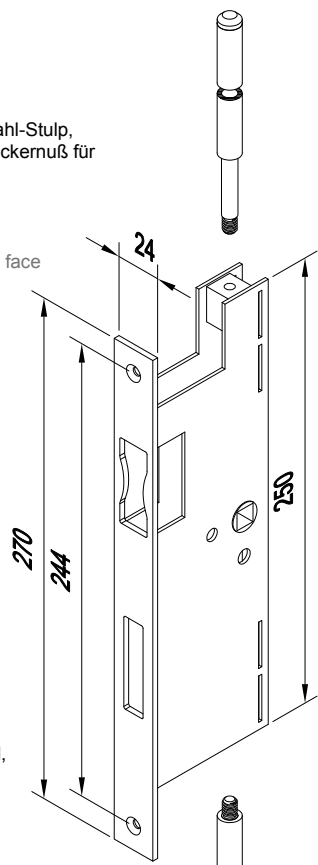
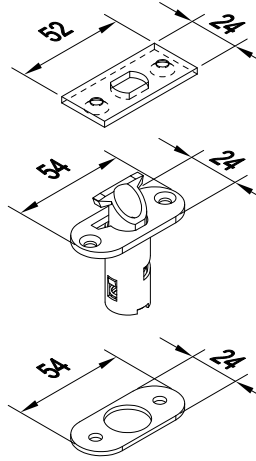
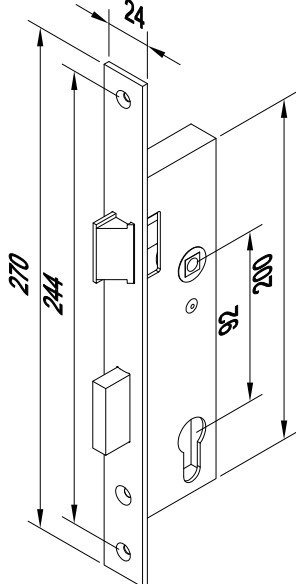
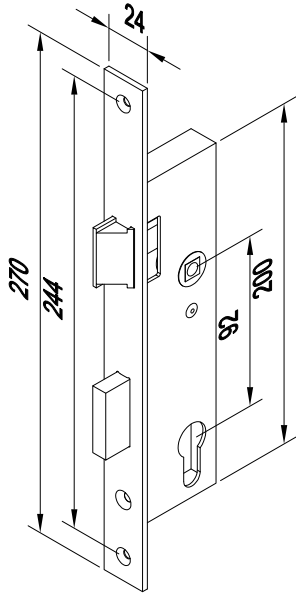
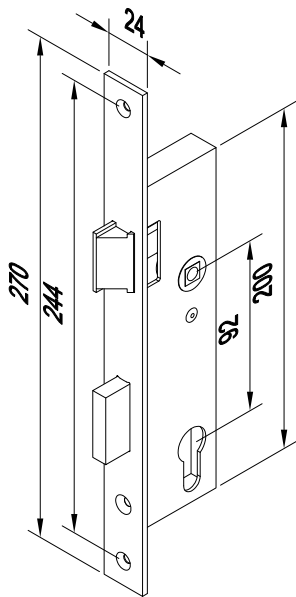

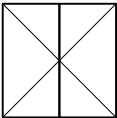

5	Rohrrahmen- und Treibriegelschlösser für E-Öffner, mit Umlenkschloss auf 1500 mm, für zweiflügelige Türen *), auswärts öffnend, Serie Lambda , nach - DIN EN 179							
	Mortise and espagnolette locks for electric openers, with door selector at 1500 mm, for double-sash doors *), opening out, Series Lambda , in accordance with - DIN EN 179							
für zweiflügelige Türen for double-sash doors			DIN EN 179					
			SCHLOSS-SETS LOCK SETS (BKS)					
Panik- Funktion Panic function	Bezeichnung Designation	DIN	Z 996220	Z 996221	Z 996222	Z 996223	Z 996224	Z 996225
			enthalten contain					
B	Rohrrahmenschloss ohne Wechsel Mortise lock without lock in which latch and bolt are operable with key from outside	L	Z 912858					
B	Rohrrahmenschloss ohne Wechsel Mortise lock without lock in which latch and bolt are operable with key from outside	R		Z 912859				
D	Rohrrahmenschloss ohne Wechsel Mortise lock without lock in which latch and bolt are operable with key from outside	L			Z 911419			
D	Rohrrahmenschloss ohne Wechsel Mortise lock without lock in which latch and bolt are operable with key from outside	R				Z 911420		
E	Rohrrahmenschloss mit Wechsel Mortise lock with lock in which latch and bolt are operable with key from outside	L / R					Z 911424	Z 911424
	Panik-Treibriegelschloss M 6, für E-Öffner Panic espagnolette lock M 6, for electric opener	L	Z 914550		Z 914550		Z 914550	
	Panik-Treibriegelschloss M 6, für E-Öffner Panic espagnolette lock M 6, for electric opener	R		Z 914551		Z 911551		Z 911551
	Umlenkschloss Door selector	L / R	Z 914051					
	Rohr oben, 1385 mm, M 6 Sleeve above, 1385 mm, M 6	L / R	Z 913414					
	Gleitstopfen Sliding plug	L / R	Z 913327					
	Treibstange unten, 1487 mm, M6 Operating rod down, 1487 mm, M6	L / R	Z 913417					
	Schaltschloss Control lock	L / R	Z 908341					
	Schließblech Blind strike	L / R	Z 908340					
	Unterlegplatte 2 mm, Schaltschloss Packing plate 2 mm, control lock	L / R	Z 914915					
	KS-Fallenführung flach Shaped piece latch guiding flat	L / R	Z 996098					
	KS-Fallenführung mit Einlaufschräge Shaped piece latch guiding with bevel	L / R	Z 996155					

*) Der Gehflügel gibt die DIN-Richtung vor!

*) The DIN direction is determined by the active sash!

Hinweis: Bitte separat bestellen: Befestigungssatz für Schloss-Sets und Beschläge 1 x Z 994686 für zweiflügelige Türen und DIN EN 179 E-Öffner wahlweise siehe Zubehör Seite 53. Zubehör wahlweise siehe Zubehör Seite 53. Beschläge wahlweise siehe Zubehör Seite 55

Note: Please order separately: Fixing set for lock sets and fittings 1 x Z 994686 for double-sash doors and DIN EN 179 Optional electric opener, see Accessories page 53. Optional accessories, see Accessories page 53. Optional fittings, see Accessories page 55

031003100

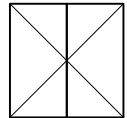

5 Rohrrahmen- und Treibriegelschlösser für E-Öffner, mit Umlenkschloss auf 1500 mm, für zweiflügelige Türen *), auswärts öffnend, **Serie Lambda**, nach - DIN EN 179
Mortise and espagnolette locks for electric openers, with door selector at 1500 mm, for double-sash doors *), opening out, **Series Lambda**, in accordance with - DIN EN 179

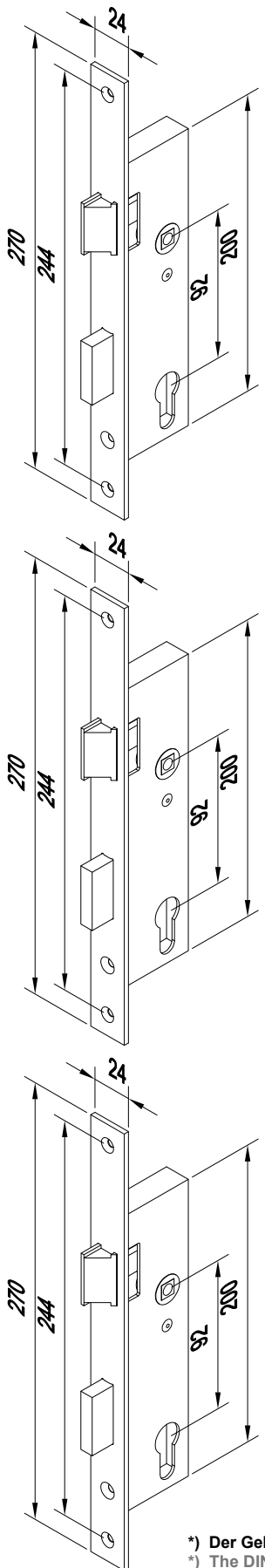

Gehflügel
Active sash

Standflügel
Inactive sash

Z 912858

Panikfunktion B

Rohrrahmen-Panikschloss, DIN L, mit Edelstahl-Stulp, ohne Wechsel, Dornmaß 35 mm, geteilte Drückernuß für 9 mm Vierkant, vorgerichtet für Profilzylinder

Panic function B

Panic mortise lock, DIN L, with stainless steel face plate, without lock in which latch and bolt are operable with key from outside, 35 mm backset, divided spindle hole for 9 mm square, designated for profile cylinder

Z 912859

Panikfunktion B

Rohrrahmen-Panikschloss, wie Z 912858, jedoch DIN R

Panic function B

Panic mortise lock, identical with Z 912858, but DIN R

Z 911419

Panikfunktion D

Rohrrahmen-Panikschloss, DIN L, mit Edelstahl-Stulp, ohne Wechsel, Dornmaß 35 mm, geteilte Drückernuß für 9 mm Vierkant, vorgerichtet für Profilzylinder

Panic function D

Panic mortise lock, DIN L, with stainless steel face plate, without lock in which latch and bolt are operable with key from outside, 35 mm backset, divided spindle hole for 9 mm square, designated for profile cylinder

Z 911420

Panikfunktion D

Rohrrahmen-Panikschloss, wie Z 911419, jedoch DIN R

Panic function D

Panic mortise lock, identical with Z 911419, but DIN R

Z 911424

Panikfunktion E

Rohrrahmen-Panikschloss, DIN L und DIN R verwendbar, mit Edelstahl-Stulp, mit Wechsel, Dornmaß 35 mm, Drückernuß für 9 mm Vierkant, vorgerichtet für Profilzylinder

Panic function E

Panic mortise lock, suitable for DIN L and DIN R, with stainless steel face plate, with lock in which latch and bolt are operable with key from outside, 35 mm backset, spindle hole for 9 mm square, designated for profile cylinder

Verpackungseinheiten der Schloss-Sets und Befestigungssätze siehe Seite 29
See page 29 for packing units for the lock sets and fixing sets

*) Der Gehflügel gibt die DIN-Richtung vor!
*) The DIN direction is determined by the active sash!

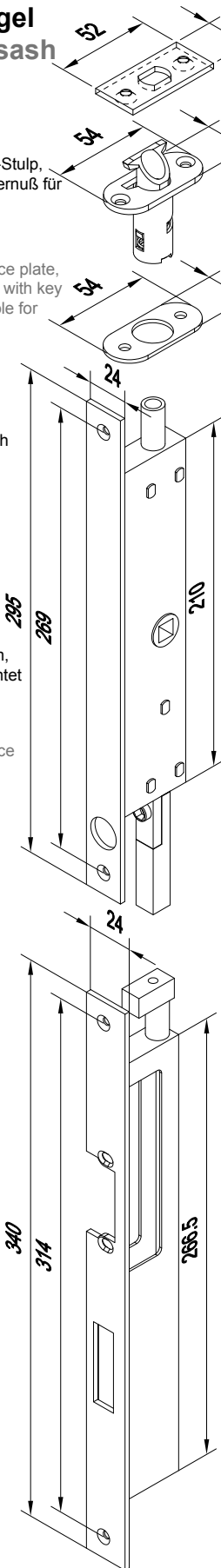

Z 908340

Schliesblech-Edelstahl für Treibriegel- und Schaltschloss
Striking plate, stainless steel, for espagnolette lock and control latch

Z 908341

Schaltschloss mit Edelstahl-Stulp
Control latch with stainless steel face plate

Z 914915

Unterlegplatte 2 mm, Schaltschloss
Packing plate 2 mm, control lock

Z 913414

Rohr, verzinkt mit Gleitstopfen (Z 913684) für Verriegelung nach oben Gewinde M6, 10 x 1385 mm, für Flügelhöhe bis < 2500 mm
Tube, galvanized with sliding plug (Z 913684) for upwards locking, M6 thread, 10 x 1385 mm, for sash heights up to < 2500 mm

Z 914051

Umlenkschloss, mit Edelstahl-Stulp, DIN L und DIN R verwendbar, Dornmaß 35 mm, Gewinde M6, für Drückerhöhe 1500 mm nur mit Panik-Treibriegelschloss Z 914924 / Z 914925 und Schaltschloss Z 908341 verwendbar.
Door selector, with stainless steel face plate, suitable for DIN L and DIN R, 35 mm backset, M6 thread, for handle heights of 1500 mm only suitable for use with panicespagnolette bolt Z 914924 / Z 914925 and control latch Z 908341

Z 914550

Panik-Treibriegelschloss, DIN L, mit Edelstahl-Stulp, Gewinde M6, nur mit Umlenkschloss Z 914051 und Schaltschloss Z 908341 verwendbar

Panic espagnolette lock, DIN L, with stainless steel face plate, M6 thread, suitable for use with door selector Z 914051 and control latch Z 908341

Z 914551

Panik-Treibriegelschloss, wie Z914041, jedoch DIN R
Panic espagnolette lock, identical with Z 914041, but DIN R

E-Öffner siehe Zubehör
See Accessories for electric openers

Z 913417

Treibstange verzinkt, massiv, für Verriegelung nach unten, Gewinde M6, 10 x 1487 mm, für Drücker- / Betätigungsstangenhöhe 1050 mm
Operating rod, galvanized, solid, for downwards locking, M6 thread, 10 x 1487 mm, for handle / push bar heights of 1050 mm

Z 996098

KS-Fallenführungen flach
Shaped piece latch guiding flat

Z 996155

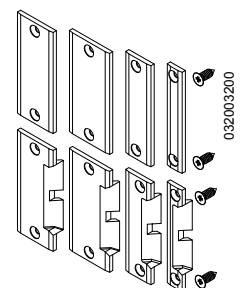

KS-Fallenführung mit Einlaufschräge
Shaped piece latch guiding with bevel

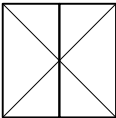



5 Rohrrahmen- und Treibriegelschlösser für E-Öffner, für zweiflügelige Türen *), auswärts öffnend,
Serie Lambda, (Stulpprofil) wahlweise nach - DIN EN 179 / DIN EN 1125
Mortise locks and striking plates for single-sash doors *), opening out,
Series Lambda, optionally in accordance with - DIN EN 179 / DIN EN 1125

für zweiflügelige Türen
for double-sash doors **DIN EN 179 / DIN EN 1125**

			SCHLOSS-SETS LOCK SETS (BKS)					
Panik- Funktion Panic function	Bezeichnung Designation	DIN	Z 996226	Z 996227	Z 996228	Z 996229	Z 996230	Z 996231
			 enthalten  contain					
B	Rohrrahmenschluss ohne Wechsel Mortise lock without lock in which latch and bolt are operable with key from outside	L	Z 912858					
B	Rohrrahmenschluss ohne Wechsel Mortise lock without lock in which latch and bolt are operable with key from outside	R		Z 912859				
D	Rohrrahmenschluss ohne Wechsel Mortise lock without lock in which latch and bolt are operable with key from outside	L			Z 911419			
D	Rohrrahmenschluss ohne Wechsel Mortise lock without lock in which latch and bolt are operable with key from outside	R				Z 911420		
E	Rohrrahmenschluss mit Wechsel Mortise lock with lock in which latch and bolt are operable with key from outside	L / R					Z 911424	Z 911424
	Panik-Treibriegelschloss M 6, für E-Öffner, D60 Panic espagnolette lock M 6, for electric opener, D60	L	Z 914926		Z 914926		Z 914926	
	Panik-Treibriegelschloss M 6, für E-Öffner, D60 Panic espagnolette lock M 6, for electric opener, D60	R		Z 914927		Z 914927		Z 914927
	Rohr oben, 1385 mm, M 6 Sleeve above, 1385 mm, M 6	L / R	Z 913414					
	Gleitstopfen Sliding plug	L / R	Z 913327					
	Treibstange unten, 1487 mm, M6 Operating rod down, 1487 mm, M6	L / R	Z 913417					
	Schaltenschloss Control lock	L / R	Z 908341					
	Schließblech Blind strike	L / R	Z 908340					
	Unterlegplatte 2 mm, Schaltenschloss Packing plate 2 mm, control lock	L / R	Z 914915					
	KS-Fallenführung flach Shaped piece latch guiding flat	L / R	Z 996098					
	KS-Fallenführung mit Einlaufschräge Shaped piece latch guiding with bevel	L / R	Z 996155					

033003300

Hinweis: Bitte separat bestellen: Befestigungssatz für Schloss-Sets und Beschläge 1 x Z 994686 für zweiflügelige Türen und DIN EN 179
1 x Z 994687 für zweiflügelige Türen und DIN EN 1125
E-Öffner wahlweise siehe Zubehör Seite 53. Zubehör wahlweise siehe Zubehör Seite 53. Beschläge wahlweise siehe Zubehör Seite 55

Note: Please order separately: Fixing set for lock sets and fittings
1 x Z 994686 for double-sash doors and DIN EN 179
1 x Z 994687 for double-sash doors and DIN EN 1125
Optional electric opener, see Accessories page 53. Optional accessories, see Accessories page 53. Optional fittings, see Accessories page 55

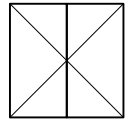

Rohrrahmen- und Treibriegelschlösser für E-Öffner, für zweiflügelige Türen *), auswärts öffnend,
Serie Lambda, (Stulpprofil) wahlweise nach - DIN EN 179 / DIN EN 1125
Mortise locks and striking plates for single-sash doors *), opening out,
Series Lambda, optionally in accordance with - DIN EN 179 / DIN EN 1125

5

Gehflügel Active sash

Z 912858 Panikfunktion B

Rohrrahmen-Panikschloss, DIN L, mit Edelstahl-Stulp, ohne Wechsel, Dornmaß 35 mm, geteilte Drückernuß für 9 mm Vierkant, vorgerichtet für Profilzylinder

Panic function B

Panic mortise lock, DIN L, with stainless steel face plate, without lock in which latch and bolt are operable with key from outside, 35 mm backset, divided spindle hole for 9 mm square, designated for profile cylinder

Z 912859 Panikfunktion B

Rohrrahmen-Panikschloss, wie Z 912858, jedoch DIN R

Panic function B

Panic mortise lock, identical with Z 912858, but DIN R

Z 911419 Panikfunktion D

Rohrrahmen-Panikschloss, DIN L, mit Edelstahl-Stulp, ohne Wechsel, Dornmaß 35 mm, geteilte Drückernuß für 9 mm Vierkant, vorgerichtet für Profilzylinder

Panic function D

Panic mortise lock, DIN L, with stainless steel face plate, without lock in which latch and bolt are operable with key from outside, 35 mm backset, divided spindle hole for 9 mm square, designated for profile cylinder

Z 911420 Panikfunktion D

Rohrrahmen-Panikschloss, wie Z 911419, jedoch DIN R

Panic function D

Panic mortise lock, identical with Z 911419, but DIN R

Z 911424 Panikfunktion E

Rohrrahmen-Panikschloss, DIN L und DIN R verwendbar, mit Edelstahl-Stulp, mit Wechsel, Dornmaß 35 mm, Drückernuß für 9 mm Vierkant, vorgerichtet für Profilzylinder

Panic function E

Panic mortise lock, suitable for DIN L and DIN R, with stainless steel face plate, with lock in which latch and bolt are operable with key from outside, 35 mm backset, spindle hole for 9 mm square, designated for profile cylinder

Verpackungseinheiten der Schloss-Sets und Befestigungssätze siehe Seite 33
See page 33 for packing units for the lock sets and fixing sets

*) Der Gehflügel gibt die DIN-Richtung vor!
*) The DIN direction is determined by the active sash!

Standflügel Inactive sash

Z 908340

Schliesblech-Edelstahl für Treibriegel- und Schaltschloss
Striking plate, stainless steel, for espagnolette lock and control latch

Z 908341

Schaltschloss mit Edelstahl-Stulp
Control latch with stainless steel face plate

Z 914915

Unterlegplatte 2 mm, Schaltschloss
Packing plate 2 mm, control lock

Z 913414

Rohr, verzinkt mit Gleitstopfen (Z 913684) für Verriegelung nach oben Gewinde M6, 10 x 1385 mm, für Flügelhöhe bis < 2500 mm

Tube, galvanized with sliding plug (Z 913684) for upwards locking, M6 thread, 10 x 1385 mm, for sash heights up to < 2500 mm

Z 914926

Panik-Treibriegelschloss mit Edelstahl-Stulp, DIN R, für E-Öffner, Dornmaß 60 mm, Anschlussgewinde M6, für Drücker nach DIN EN 179 / 1125

Panic espagnolette lock with stainless steel face plate, DIN R, for electric opener, 60 mm backset, M6 connecting thread, for handle in accordance with DIN EN 179 / 1125

Z 914927

Panik-Treibriegelschloss wie Z 914926, jedoch DIN L

Panic espagnolette lock, identical with Z 914926, but DIN L

E-Öffner siehe Zubehör

See Accessories for electric openers

Z 913417

Treibstange verzinkt, massiv, für Verriegelung nach unten, Gewinde M6, 10 x 1487 mm, für Drücker- / Betätigungsstangenhöhe 1050 mm
Operating rod, galvanized, solid, for downwards locking, M6 thread, 10 x 1487 mm, for handle / push bar heights of 1050 mm

Z 996098

KS-Fallenführungen flach
Shaped piece latch guiding flat

Z 996155

KS-Fallenführung mit Einlaufschräge
Shaped piece latch guiding with bevel

