

Der Dampfdruckausgleich bei Türflügeln erfolgt durch die konstruktiv bedingten Öffnungen zwischen horizontal und vertikal verlaufendem Flügelprofil. Der äußere und innere Stoß muss abgedichtet werden. Vorzugsweise vor und nach dem Zusammenbau der Profilverbindung sind hier entsprechende Vorbehandlungen wie Behandlung mit Primer, Art. Nr. Z 917671 zu treffen.

Vapour pressure balance is carried out by the vents between the horizontal and vertical sashes. The inner and outer profile joints have to be sealed. Preferably before and after assembly we recommend an additional pretreatment with primer, art.no. Z917671.

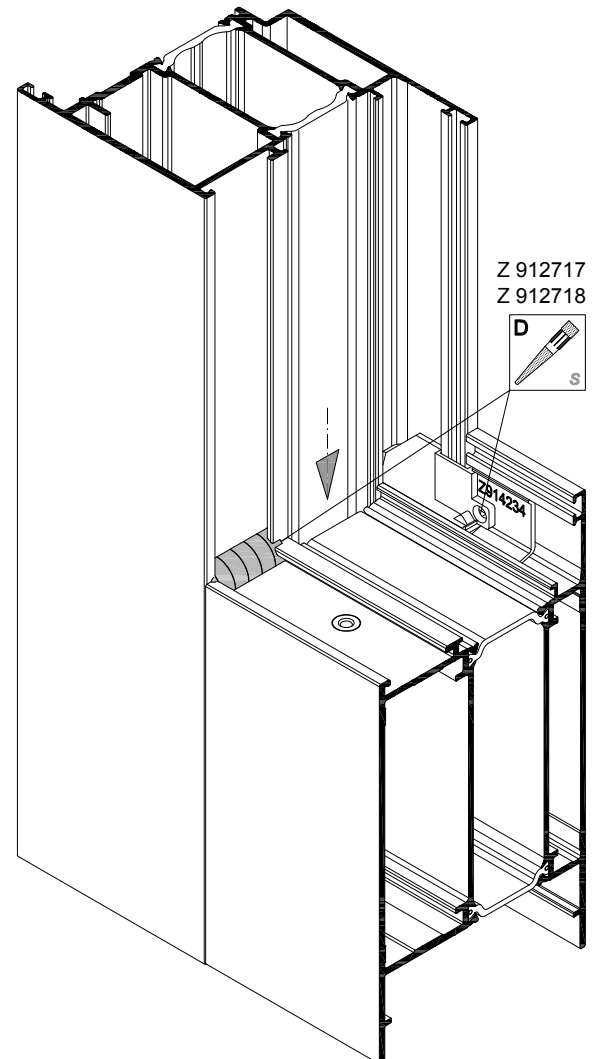
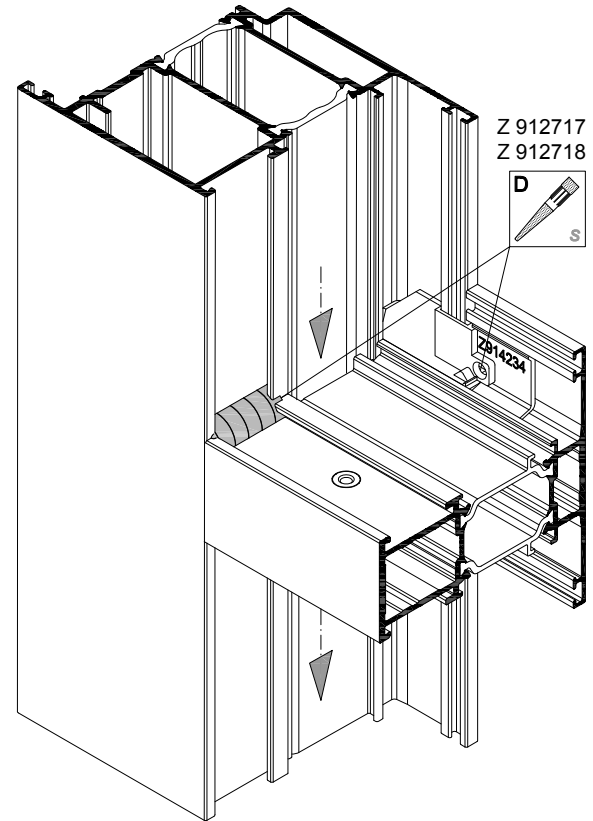
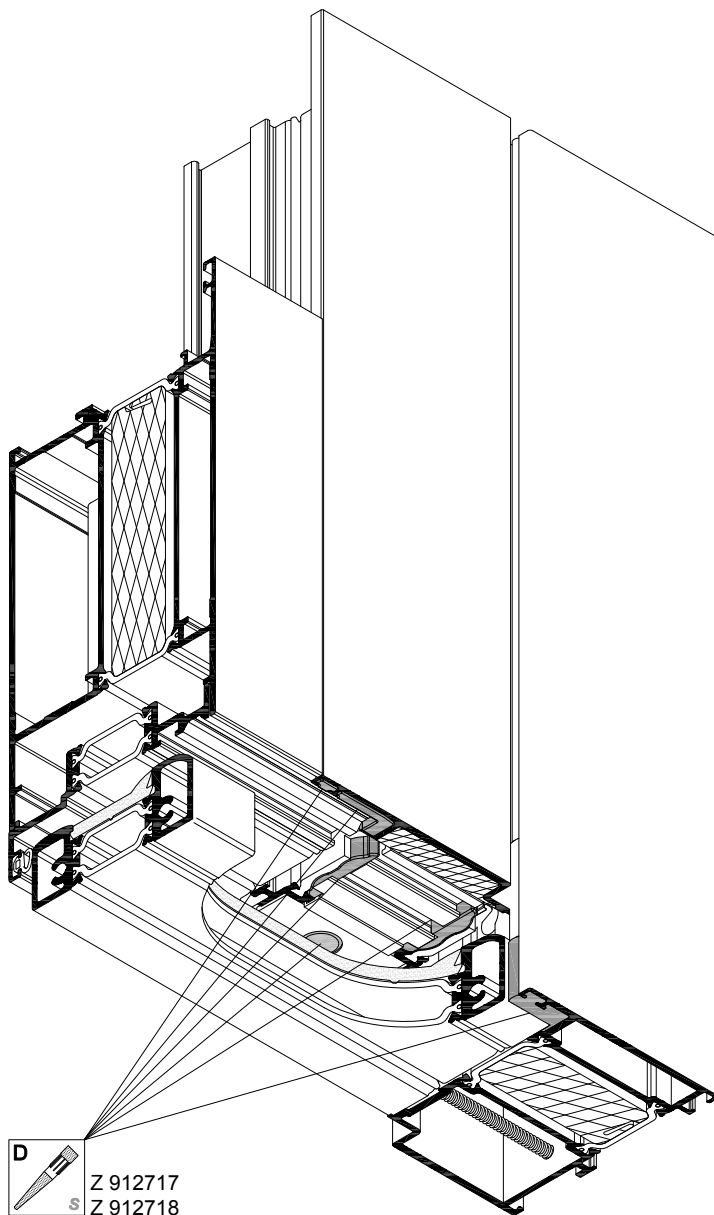

007000700