

**Lambda 77 XL, 77 L, 65 M, 57 S**

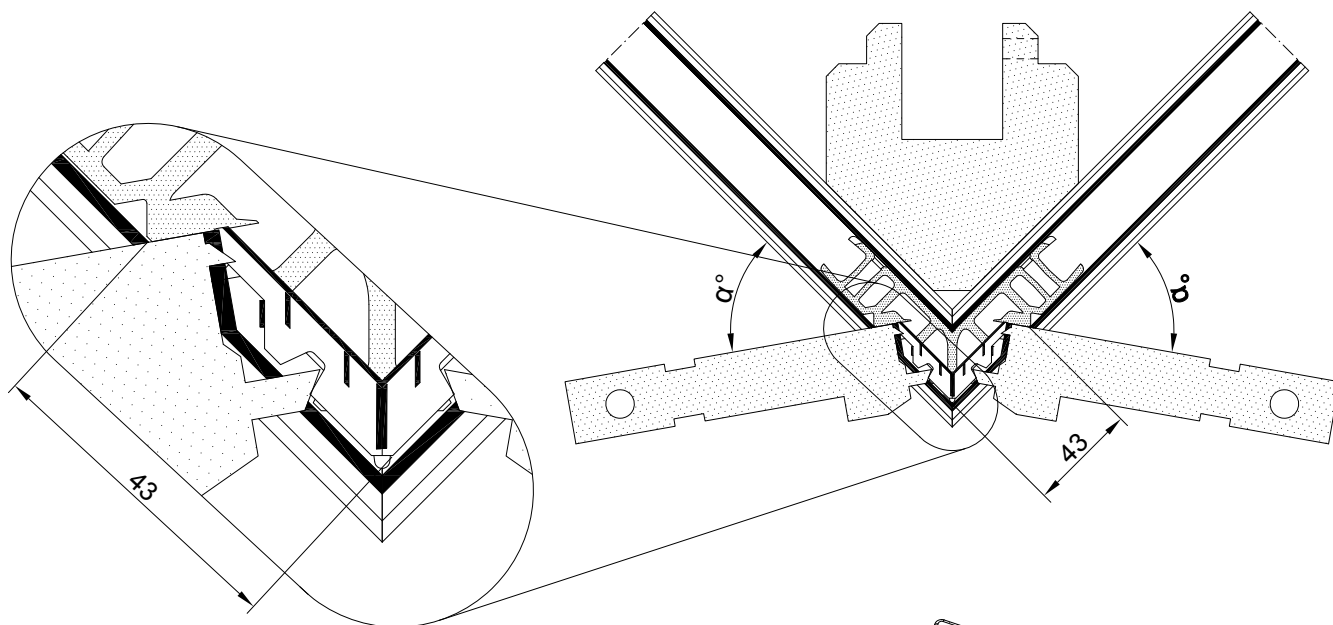

**Stanzen**

Das Stanzmaß „43 mm“ ist ein theoretisches Maß. Für einen festen und formschlüssigen Verbund ist ggf. ein Nachjustieren erforderlich. Wie empfohlen dazu einige Preßmuster zu erstellen.

**Crimping**

The distance "43 mm" is theoretical. For a tight connection a slight adjustment might be required. We recommend to crimp some test corner connections.

**Einstellung der Stanze**

Mit einer Hilfsecke läßt sich die Einstellung der Stanzmesser kontrollieren. Für eine optimale Einstellung müssen die Stanzmesser beim Einfahren leicht an der Schräge des Eckwinkels kratzen (1).

**Adjustment of the crimping machine**

Using a calibration-corner the right adjustment of the machine can be checked. For optimised results the knives have to scratch slightly on the sides (1) of the corner cleat.

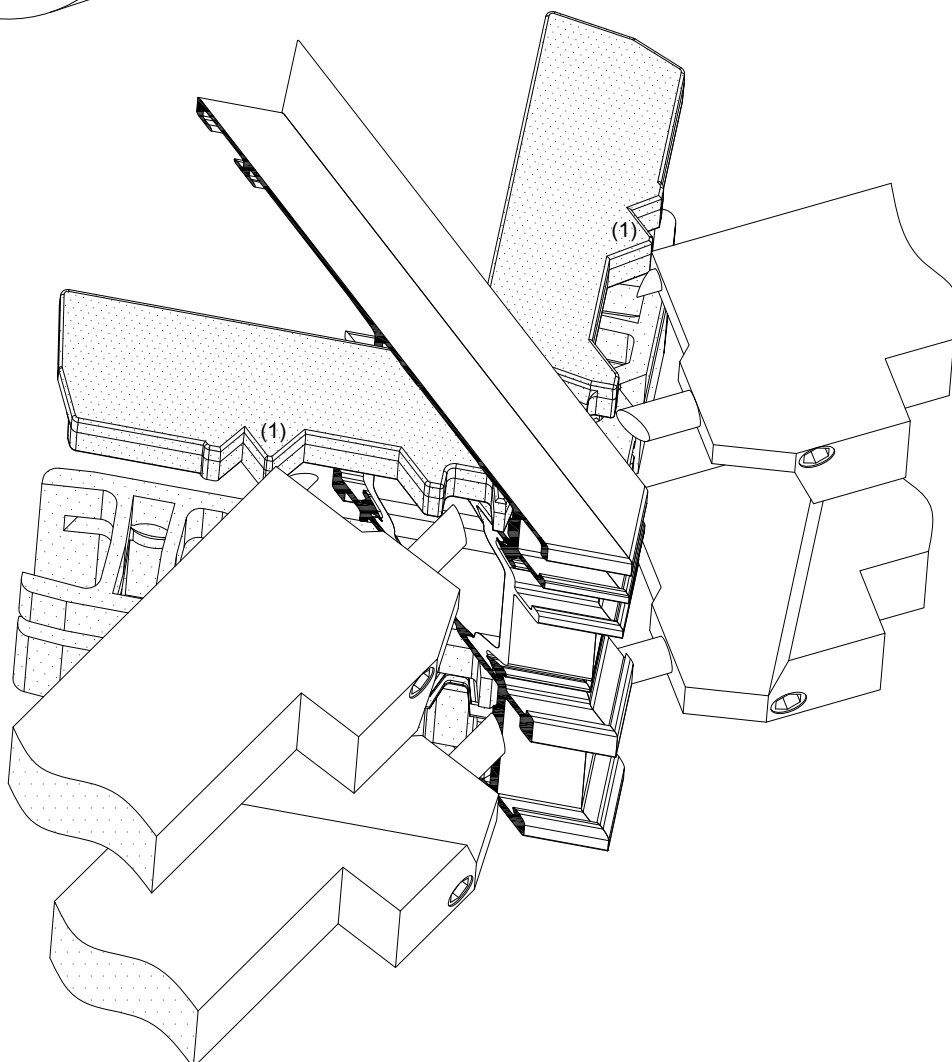

050004700

**Lambda 77 XL, 77 L, 65 M, 57 S**

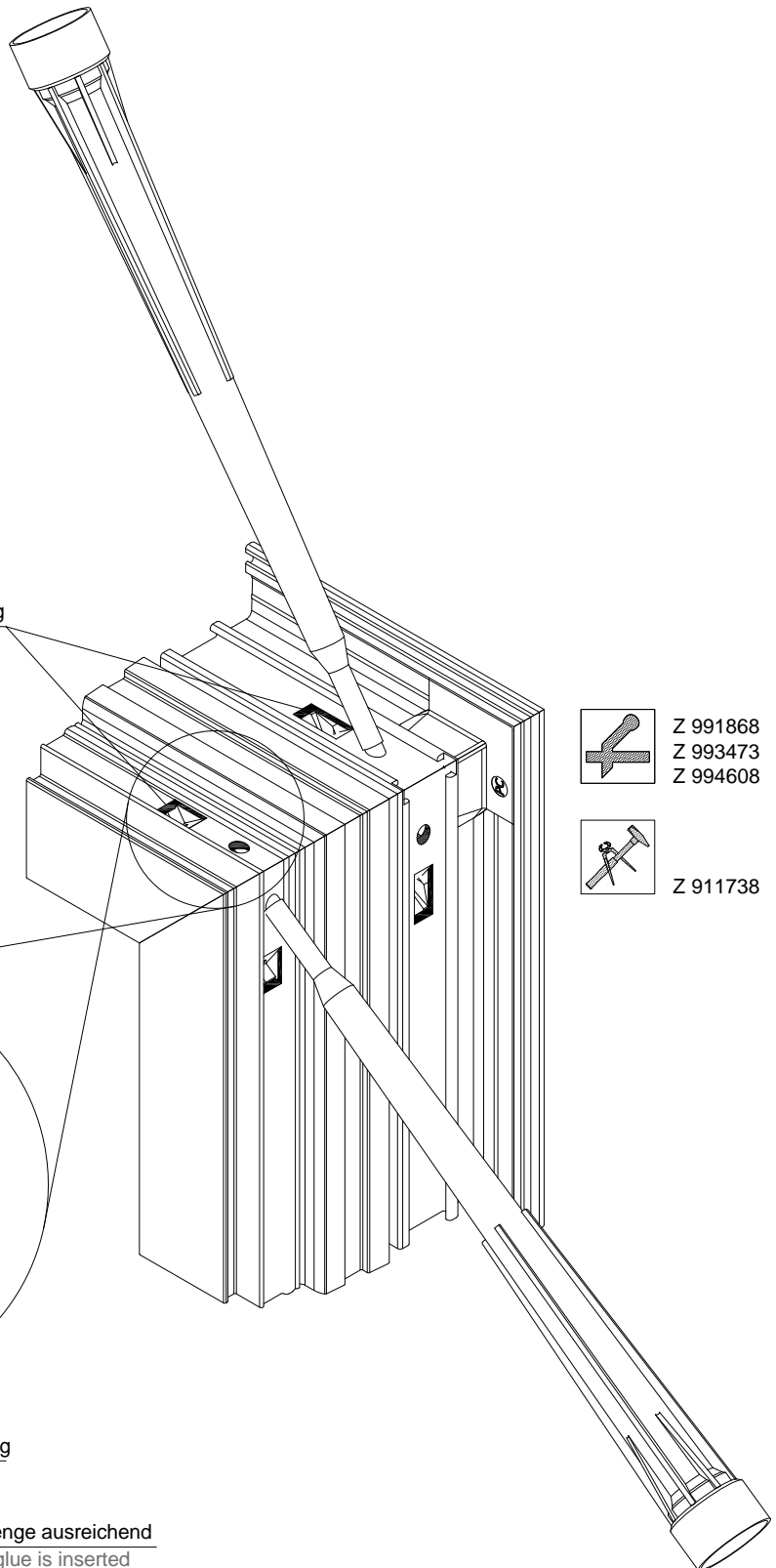
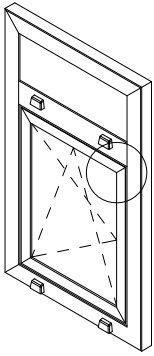

Stanzung  
Crimping

Stanzungen im Außenbereich z. B. bei Spannblendrahmen, mit Dichtstoff dauerhaft verschließen  
Seal external punch holes, e.g. for interlocking frame profiles, permanently with sealing material



Z 991868  
Z 993473  
Z 994608



Z 911738

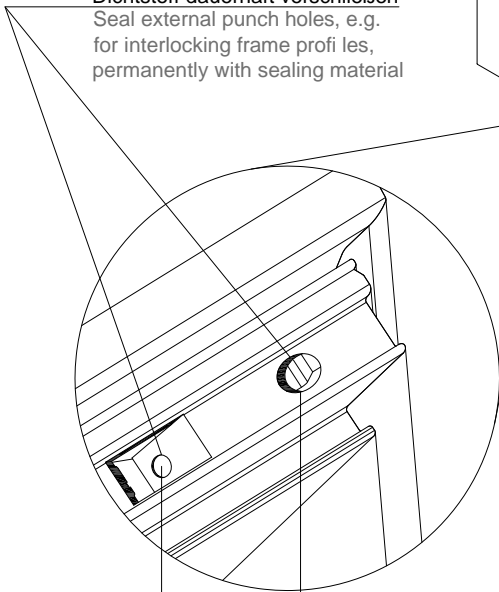

Einspritzöffnung  
Insert hole

bei Kleberaustritt, Einspritzmenge ausreichend  
When glue appears, enough glue is inserted

051004800